



#3(55), 2020 część 3

Wschodnioeuropejskie Czasopismo Naukowe
(Ukraina, Kijów)

Czasopismo jest zarejestrowane i publikowane w Polsce. W czasopiśmie publikowane są artykuły ze wszystkich dziedzin naukowych. Czasopismo publikowane jest w języku polskim, angielskim, niemieckim i rosyjskim.

Artykuły przyjmowane są do dnia 30 każdego miesiąca.

Częstotliwość: 12 wydań rocznie.

Format - A4, kolorowy druk

Wszystkie artykuły są recenzowane

Każdy autor otrzymuje jeden bezpłatny egzemplarz czasopisma.

Bezpłatny dostęp do wersji elektronicznej czasopisma.

Zespół redakcyjny

Redaktor naczelny - Adam Barczuk

Mikołaj Wiśniewski

Szymon Andrzejewski

Dominik Makowski

Paweł Lewandowski

Rada naukowa

Adam Nowicki (Uniwersytet Warszawski)

Michał Adamczyk (Instytut Stosunków Międzynarodowych)

Peter Cohan (Princeton University)

Mateusz Jabłoński (Politechnika Krakowska im. Tadeusza Kościuszki)

Piotr Michalak (Uniwersytet Warszawski)

Jerzy Czarnecki (Uniwersytet Jagielloński)

Kolub Frennen (University of Tübingen)

Bartosz Wysocki (Instytut Stosunków Międzynarodowych)

Patrick O'Connell (Paris IV Sorbonne)

Maciej Kaczmarczyk (Uniwersytet Warszawski)

#3(55), 2020 part 3

East European Scientific Journal
(Ukraine, Kiev)

The journal is registered and published in Poland. The journal is registered and published in Poland. Articles in all spheres of sciences are published in the journal. Journal is published in **English, German, Polish and Russian.**

Articles are accepted till the 30th day of each month.

Periodicity: 12 issues per year.

Format - A4, color printing

All articles are reviewed

Each author receives one free printed copy of the journal

Free access to the electronic version of journal

Editorial

Editor in chief - Adam Barczuk

Mikołaj Wiśniewski

Szymon Andrzejewski

Dominik Makowski

Paweł Lewandowski

The scientific council

Adam Nowicki (Uniwersytet Warszawski)

Michał Adamczyk (Instytut Stosunków Międzynarodowych)

Peter Cohan (Princeton University)

Mateusz Jabłoński (Politechnika Krakowska im. Tadeusza Kościuszki)

Piotr Michalak (Uniwersytet Warszawski)

Jerzy Czarnecki (Uniwersytet Jagielloński)

Kolub Frennen (University of Tübingen)

Bartosz Wysocki (Instytut Stosunków Międzynarodowych)

Patrick O'Connell (Paris IV Sorbonne)

Maciej Kaczmarczyk (Uniwersytet Warszawski)

**Dawid Kowalik (Politechnika
Krakowska im. Tadeusza Kościuszki)**

**Peter Clarkwood(University College
London)**

**Igor Dzedzic (Polska Akademia
Nauk)**

**Alexander Klimek (Polska Akademia
Nauk)**

**Alexander Rogowski (Uniwersytet
Jagielloński)**

Kehan Schreiner(Hebrew University)

**Bartosz Mazurkiewicz (Politechnika
Krakowska im. Tadeusza Kościuszki)**

**Anthony Maverick(Bar-Ilan
University)**

**Mikołaj Żukowski (Uniwersytet
Warszawski)**

**Mateusz Marszałek (Uniwersytet
Jagielloński)**

**Szymon Matysiak (Polska Akademia
Nauk)**

**Michał Niewiadomski (Instytut
Stosunków Międzynarodowych)**

Redaktor naczelny - Adam Barczuk

1000 kopii.

**Wydrukowano w Ukraina, Kijów,
Pobedy Avenu, 56/1, Biuro 115**

**Sp. z o.o."Grupa Konsultingowa
"Образование и наука"**

**Ukraina, Kijów, Pobedy Avenu, 56/1,
Biuro 115**

E-mail: info@eesa-journal.com,

<http://eesa-journal.com/>

**Reprezentacja czasopisma naukowego
w krajach afrykańskich.**

Republika Angoli.

ADAMSMAT_SU_LDA,

**Sede: Rio Longa_ prédio Z11 Quarteirão Z,
N*23, Município: BELAS, província: LUANDA**

E_mail: Adamsmat@mail.ru

Contribuinte n* 5417331007

Tel:+244-929527658

**Dawid Kowalik (Politechnika
Krakowska im. Tadeusza Kościuszki)**

**Peter Clarkwood(University College
London)**

**Igor Dzedzic (Polska Akademia
Nauk)**

**Alexander Klimek (Polska Akademia
Nauk)**

**Alexander Rogowski (Uniwersytet
Jagielloński)**

Kehan Schreiner(Hebrew University)

**Bartosz Mazurkiewicz (Politechnika
Krakowska im. Tadeusza Kościuszki)**

**Anthony Maverick(Bar-Ilan
University)**

**Mikołaj Żukowski (Uniwersytet
Warszawski)**

**Mateusz Marszałek (Uniwersytet
Jagielloński)**

**Szymon Matysiak (Polska Akademia
Nauk)**

**Michał Niewiadomski (Instytut
Stosunków Międzynarodowych)**

Editor in chief - Adam Barczuk

1000 copies.

**Printed in the Ukraine, Kiev, Pobedy
Avenue, 56/1, office 115**

**LLC "Consulting group
"Образование и наука"**

**Ukraine, Kiev, Pobedy Avenue, 56/1,
office 115**

E-mail: info@eesa-journal.com,

<http://eesa-journal.com/>

**Representation of a scientific journal in
African countries:**

Republic of Angola

ADAMSMAT_SU_LDA,

**Sede: Rio Longa_ prédio Z11 Quarteirão Z,
N*23, Município: BELAS, província: LUANDA**

E_mail: Adamsmat@mail.ru

Contribuinte n* 5417331007

Tel:+244-929527658

СОДЕРЖАНИЕ

ЭКОНОМИЧЕСКИЕ НАУКИ

Ильинский А.А., Афанасьев М.В., Пахунов А.М. «РАЗВИТИЕ МЕТОДОВ ГОСУДАРСТВЕННОГО СТИМУЛИРОВАНИЯ МАЛОГО БИЗНЕСА В НЕФТЯНОЙ ОТРАСЛИ»	4
Киш Л.М. СУЧАСНИЙ СТАН ТА ПЕРСПЕКТИВИ РОЗВИТКУ ЕКОНОМІКИ В УМОВАХ ГЛОБАЛІЗАЦІЙНИХ ПРОЦЕСІВ.....	9
Nikolina I.I., Hulivata I.O., Kopniak K.V. EVALUATION OF THE DYNAMICS OF THREATS OF DIGITAL TRANSFORMATION TO OPTIMIZE THE MANAGEMENT OF ECONOMIC SYSTEMS	17
Логоша Р.В., Колесник Т.В. КОНЦЕПТУАЛЬНЕ ВІДОБРАЖЕННЯ ЕВОЛЮЦІЇ РИНКУ ТА ЦИВІЛІЗАЦІЇ ЯК ЄДИНОГО ПРОЦЕСУ.....	23
Mulyk T. FORMATION OF ENTERPRISES INVESTMENT SECURITY MONITORING SYSTEM	34
Prodius O.I. RESEARCH FEATURES OF ENTERPRISES MODERN INNOVATIVE DEVELOPMENT IN THE CONDITIONS OF INCLUSIVE ECONOMIC GROWTH: FOREIGN EXPERIENCE	43
Shakhovskaya L.S., Timonina V.I. POSITIONING MODERN RUSSIA ON THE WORLD ENERGY MARKET	49
Томчук О.Ф. АНАЛІТИЧНЕ ЗАБЕЗПЕЧЕННЯ ДІЯЛЬНОСТІ СІЛЬСЬКОГОСПОДАРСЬКИХ ПІДПРИЄМСТВ ТА ЙОГО УДОСКОНАЛЕННЯ	54
Bachynska O.M., Humeniuk I.L., Voloshchuk M.B. THE CONCEPTUAL PRINCIPLES OF STRATEGIC MANAGEMENT BY COMPETITIVENESS OF HIGHER EDUCATIONAL INSTITUTIONS.....	66
Борзенко Е.А., Панфилова Т.А. КОНЦЕПТУАЛЬНЫЕ ОСНОВЫ ЭСКАЛАЦИИ ФИНАНСОВО-ЭКОНОМИЧЕСКИХ КРИЗИСОВ И ИХ СОВРЕМЕННОЕ ПРОЯВЛЕНИЕ	71

ЭКОНОМИЧЕСКИЕ НАУКИ

УДК: 338.24.021.8

ГРНТИ: 06.75

Ilinskiy Alexander

Doctor of Economics,

Prof. of Peter the Great St. Petersburg Polytechnic University,

Afanasev Mikhail

Doctor of Economics,

Prof. of Peter the Great St. Petersburg Polytechnic University

Pahunov Artur

PhD student of

Peter the Great St. Petersburg Polytechnic University

DEVELOPMENT OF METHODS OF STATE INCENTIVES FOR SMALL SIZED OIL COMPANIES

Ильинский Александр Алексеевич

д.э.н., профессо

Санкт-Петербургского политехнического университета

Афанасьев Михаил Владимирович

д.э.н., профессор

Санкт-Петербургского политехнического университета

Пахунов Артур Михайлович

Аспирант

Санкт-Петербургского политехнического университета

«РАЗВИТИЕ МЕТОДОВ ГОСУДАРСТВЕННОГО СТИМУЛИРОВАНИЯ МАЛОГО БИЗНЕСА В НЕФТЯНОЙ ОТРАСЛИ»

Summary. the issues of location, state and characteristics of the small and medium-sized business sector are considered. The assessment of legal acts regulating the activities of small and medium-sized oil companies was carried out. The problem field of their development in modern conditions is analyzed. Organizational and economic measures to stimulate companies and improve tax regulation methods are justified.

Аннотация. Рассмотрены вопросы места, состояния и характеристики сектора малого и среднего бизнеса. Проведена оценка нормативно-правовых актов, регламентирующих деятельность малых и средних нефтедобывающих компаний. Проанализировано проблемное поле их развития в современных условиях. Обоснованы организационно-экономические мероприятия по стимулированию компаний и совершенствованию методов налогового регулирования.

Keywords: *Institutional structure, small and medium-sized businesses, legal regulation, tax systems, methods of tax incentives.*

Ключевые слова: *Институциональная структура, малый и средний бизнес, нормативно-правовое регулирование, системы налогообложения, методы налогового стимулирования.*

Постановка проблемы.

В институциональной структуре нефтегазового бизнеса Российской Федерации в современных условиях значимую роль играют малые и средние нефтедобывающие компании (МСНК). Данные компании реализуют свои бизнес процессы как в сферах «Upstream», так и «Downstream». При этом данные компании выполняют широкий круг работ, связанных с логистическим обслуживанием вертикально-интегрированных компаний, проведением комплексных геологических исследований, а также являются хозяйствующими субъектами лицензионных соглашений по подготовке и разработке месторождений нефти и газа.

Развитие сектора малых нефтедобывающих организаций в России началось в начале 90-х годов

с созданием предприятий с участием иностранного капитала (совместные предприятия). Как правило, эти организации формировались на базе уже разрабатываемых нефтяных залежей. К середине 90-х годов отечественные недропользователи довели практически с «нуля» объемы добываемой ими нефти почти до 3 млн. тонн в год. В целом за последние пять лет годы этим сектором добыто более 180 млн. т. нефти.

Выполняя важные функции в нефтегазовом комплексе данные компании сами нуждаются в государственной поддержке и стимулирования развития [2]. Для малых и средних нефтедобывающих компаний в последние годы налоговая нагрузка складывалась следующим образом:

- Налоги всего -100%

- Экспортная пошлина - 44%
- НДС - 40%
- НДС - 9%
- Налог на прибыль - 3%
- ЕСН - 1%
- Налог на имущество - 1%
- Прочие налоги - 1%.

Цель статьи.

Исследовать современное состояние нефтедобывающих компаний малого и среднего бизнеса Российской Федерации, раскрыть общую концепцию и методы регулирования и стимулирования деятельности этого сегмента национальной экономики.

Изложение основного материала.

В настоящее время основными льготами стимулирования нефтедобывающих компаний являются льготы по НДС и по экспортной

пошлине. Данные льготы преимущественно учитывают интересы крупных ВИНК, а компании малого и среднего бизнеса становятся бенефициарами от таких льгот только в случае совпадения их интересов с интересами крупных компаний.

Рассмотрим эффективность применяемых систем льгот более детально.

1. Льгота для выработанных месторождений. Льгота для выработанных месторождений является наиболее значимой из применяемых льгот по НДС в Российской Федерации.

В текущем году для компаний малого и среднего бизнеса по основным регионам деятельности (кроме Иркутской области) размер льготы по НДС для компаний малого и среднего бизнеса была ниже, чем для ВИНК (рис. 1).



Рисунок 1. Сравнение эффективной льготы по НДС для МСНК и ВИНК

Источник: ФНС, данные компаний, Энергетический центр Московской школы управления СКОЛКОВО [1]

Основной причиной более высокого уровня налоговых льгот у ВИНК является более высокая доля запасов с выработанностью более 80%. Отработка этих запасов попадает под «льготу для выработанных запасов». При этом компании малого и среднего бизнеса в гораздо менее значительной степени могут пользоваться льготой для выработанных месторождений. Под действие этой льготы в 2012 году попал лишь 1,1% нефти добытой независимыми производителями.

Наибольший объем добычи стимулируемой льготами для сектора малого и среднего бизнеса приходится на региональные льготы по НДС, введенные для стимулирования освоения новых регионов России. В частности, в 2012 году 21,5% добычи МСНК пришлось именно на эту льготу.

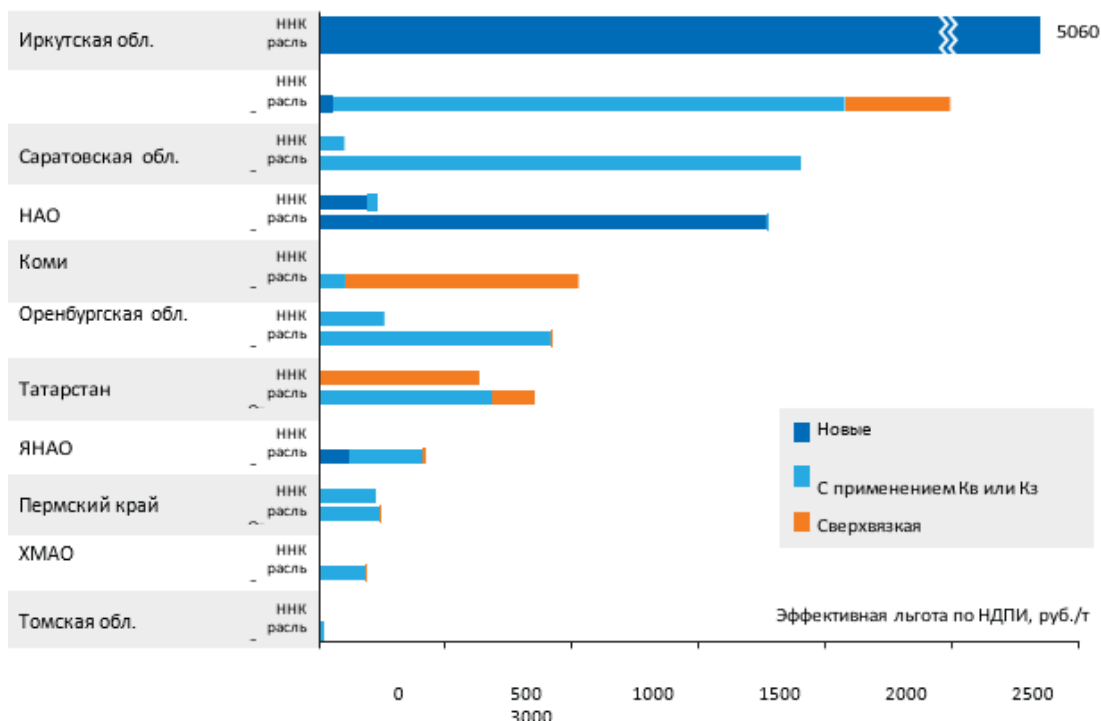
2. Льготы для добычи трудноизвлекаемых запасов. Данная льгота является второй по значимости, так льгота в текущей добыче тяжелой и сверхвязкой нефти составляет 5,8% от объема добычи.

Под данные льготы попадает 0,3% добычи и 0,1% запасов которыми располагают нефтедобывающие компании малого и среднего бизнеса. Вместе с тем результаты аналитики экспертного сообщества свидетельствуют о том, что несмотря на то, что наибольшая доля (16,3%) запасов МСНК попадает в категорию «льготуемых», эффект на добычу – незначителен (0,3%) [1].

Анализ регионального распределения льгот свидетельствует о том, что в основном эта льгота

применяется к МСНК республики Татарстан. Около 20% извлекаемых запасов ABC1+C2 республики приходится на нефти с вязкостью более 200 мПа с. Что касается новых льгот для трудноизвлекаемых запасов, вступивших в действие с 1 сентября 2013 года, то для текущей добычи их значение для компаний малого и среднего бизнеса сравнительно невелико (около 0,3-0,5 % от добычи).

3. Льготы при разработке малых месторождений с запасами менее 5 млн т. Льгота при разработке малых месторождений пока сравнительно невелика. Под действие этой льготы попадает чуть более полутора процентов нефти добываемой НКМСБ. Вместе с тем, для попадающих под льготу отдельных месторождений

она оказывает существенный положительный эффект.

Рассматриваемая льгота эффективна для месторождений традиционных регионов, в среднем увеличивая IRR проекта на 7-12%. Это обстоятельство с учетом того что оцениваемая доля в извлекаемых запасах малых месторождений превышает 10% в перспективе может значительно повыситься значение льготы (рис. 2.).

Расчет проведен для полномасштабной разработки месторождения (30 лет). Величина запасов месторождений по регионам взята в диапазоне от 1,1 до 2,2 млн т, на основании анализа средних показателей ННК по соответствующим регионам.



Рисунок 2. Эффект льгот по НДС для IRR проекта освоения месторождения с запасами менее 5 млн т

Источник: Энергетический центр Московской школы управления СКОЛКОВО [1]

Анализ факторов, определяющих более низкий уровень доходности компаний малого и среднего бизнеса по сравнению с ВИНК позволяет сделать следующие выводы:

1. В структуре нефтедобычи по стране доля нефти добываемой МСНК из истощенных низкодебитных (дебиты менее 5 т. в сутки) месторождений а также мелких месторождений существенно выше аналогичного показателя ВИНК. Неблагоприятная структура запасов определяет существенно более высокие эксплуатационные затраты для данной группы организаций по сравнению с ВИНК (35 долл./1 т. и 19 долл./1 т. соответственно).

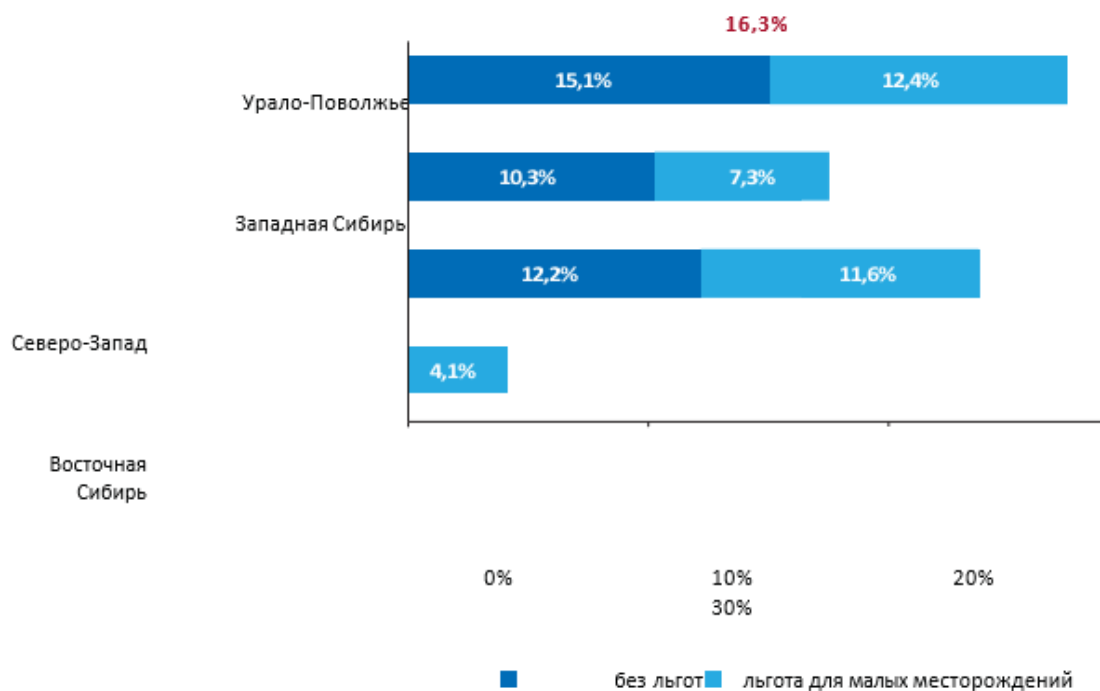
2. В связи с невозможностью использовать механизм трансфертного ценообразования малые и средние нефтедобывающие организации имеют более высокую налоговую нагрузку в выручке от

реализации продукции (40 % по сравнению с ВИНК – 36 %).

При этом следует отметить что даже при обеспечении возможностей экспорта всей своей продукции доходность МСНК будет существенно ниже чем в крупных интегрированных компаниях.

В Российской Федерации не все инструменты государственного стимулирования, обеспечивают равные экономические стимулы развития сырьевой базы и добычи углеводородов для МСНК и ВИНК. При этом ни руководство отрасли, ни специалисты не оспаривают тот факт, что сектор малого и среднего нефтедобывающего бизнеса является важной частью нефтяной отрасли и должен стабильно развиваться.

Свидетельствованием этого обстоятельства может являться опыт развитых нефтедобывающих стран, где государство проводит более гибкую политику поддержки малых независимых

нефтяных компаний. В частности, практикуется гибкая система налогов и льгот вплоть до полного освобождения от прямых «нефтяных» налогов. Эта поддержка обеспечивает добычу 25-30 % нефти в балансе добычи за счет малых и средних компаний.

С учетом приведенных обстоятельств предлагается следующая парадигма государственного стимулирования малого и среднего бизнеса в нефтедобыче - сохранение позиций сектора МСНК в текущих условиях хозяйственной деятельности с одной стороны и поэтапное внедрение механизмов и методов, стимулирующих его системное развитие в долгосрочной перспективе с другой. Реализация данной парадигмы потребует структурного изменения нефтяной отрасли и увеличения роли сектора МСНК в ней на основе разработки особых механизмов и параметров стимулирования для ННК с четким выделением сектора в соответствующих налоговых правовых актах.

С позиций администрирования и эффективности для системного развития сектора МСНК в России можно вы делить следующие направления государственного стимулирования МСНК:

- принятие необходимых подзаконных актов для реализации на практике незапрещенного законодательством механизма отсрочки разового платежа за пользование недрами для МСНК.

- снижение или отмена разового платежа за пользование недрами по факту открытия месторождения для МСНК;

- предоставление особых условий (отдельный коэффициент) для ННК при реализации механизма вычетов затрат на ГРП из НДС;

- переход сектора МСНК на более мягкий налоговый режим, основанный на налогообложении финансового результата (НФР).

Рассмотрим данные нормотворческие инициативы более подробно.

1. *Отсрочка разового платежа за пользование недрами по факту открытия месторождения устанавливается разовый платеж в размере 10% от суммы НДС.*

В настоящее время при предоставлении участка недр в пользование для разведки и добычи по факту открытия месторождения, в соответствии с Законом «О недрах» устанавливается разовый платеж за пользование недрами в размере 10% от суммы НДС в расчете на среднегодовую проектную мощность добывающей организации.

Большинство МСНК зачастую работают на одном или нескольких лицензионных участках, по которым отсутствует добыча. Поэтому отсрочка разового платежа за пользование недрами по факту открытия месторождения для МСНК в некоторых случаях может быть достаточно эффективным способом экономического стимулирования. Эта мера тем более важна в связи с тем, что МСНК имеют более высокую стоимость заимствований, чем ВИНК и проблема привлечения инвестиций зачастую стоит для них весьма остро.

Экономическая логика отсрочки разового платежа для МСНК заключается в том, что реализация данного решения выгодна как малым компаниям, так и государству. Для государства ускорение разработки и вовлечение в оборот новых нефтяных ресурсов обеспечивает получение дополнительных поступлений в бюджет существенно превышающих потери недополученных доходов от разового платежа. Для МСНК отмена платежа повышает инвестиционные возможности компании по подготовке запасов и разработке месторождений нефти [4].

Результаты анализа подтверждают тезис о том, что налоговые доходы от добычи (ЭП и НДС) значительно превышают доходы от разовых платежей, а дисконтированный бюджетный эффект от переноса платежей для государства в разы превышает сумму отсрочки (даже при отсрочке в 1 год). Для примера при начальном дебите скважины 30 м³/сут, эффект для государства оценивается в 65 млн рублей [].

Законодательством РФ предоставлять отсрочку разового платежа не запрещено, но порядок предоставления такой отсрочки не установлен. Соответственно, нет ясности в отношении возможного периода рассрочки, при какой цене на нефть проводить расчет (например, на дату предоставления отсрочки или в момент уплаты после окончания срока отсрочки), учитывать ли изменение стоимости денег во времени и т.д.

Практическая реализация данного инструмента стимулирования потребует внесения изменений в Постановление Правительства РФ от 04.02.2009 №94, либо принимать новые подзаконные акты в рамках механизмов развития и поддержки геологоразведочной деятельности в РФ.

2. *Вычеты затрат на ГРП из НДС.* В настоящее время в Правительстве обсуждаются механизмы стимулирования геологоразведочных работ. При этом предметно рассматриваются следующие основные механизмы стимулирования геологоразведочных работ:

- вычеты затрат на геологоразведочные работы из НДС;

- снижение разового платежа за пользование недрами по факту открытия месторождения.

Следует отметить, что указанные инструменты дополняют друг друга и могут применяться одновременно. При этом механизм вычетов затрат на ГРП из НДС во многом аналогичен тому, который применялся до 2002 года, когда существовали отчисления на воспроизводство минерально-сырьевой базы (ВМСБ). Сегодня подобный инструмент используется в отношении вычетов расходов на промышленную безопасность из НДС при добыче угля.

Конкретная схема реализации данных инструментов стимулирования геологоразведочных работ зависит от оценки выпадающих доходов бюджета, прироста инвестиций, направляемых на развитие МСБ,

эффективности механизма для отдельных видов работ, регионов, компаний, а также возможностей администрирования. При этом меры по вычету затрат на геологоразведочные работы из НДС наиболее эффективны для недропользователя в случае применения метода «консолидации», т.е. возврата затрат на ГРП из текущих платежей НДС по холдингу.

3. Метод «огораживания», вычет затрат на ГРП из будущих платежей НДС при разработке открытого месторождения, может рассматриваться в двух вариантах [1]:

- «Простое огораживание» - вычет доли фактически понесенных затрат из будущих платежей НДС. В этом случае, очевидно, положительный эффект от вычетов в сравнении с методом «консолидации» будет существенно ниже из-за дисконтирования (временной стоимости денег);

- «Огораживание с апифтом» – вычет доли фактически понесенных затрат из будущих платежей НДС, умноженных на коэффициент учета изменения стоимости денег во времени (например, по ставке рефинансирования РФ).

Предлагаемый подход позволит обеспечить инвестору эффект от механизма вычетов соответствующий методу «консолидации», при этом будут отсутствовать выпадающие доходы бюджета в ближайшие годы. В случае отсутствия у недропользователя текущей добычи нефти, применение механизма вычетов с «простым огораживанием» для него не работает. Заменой метода «консолидации» или «огораживания с апифтом» может стать комбинация механизма вычетов с уменьшением разового платежа за пользования недрами.

Стратегическая возможность для развития сектора МСНК состоит в получении особых условий по стимулированию ГРП. При этом основной риск для основных компаний малого и среднего бизнеса заключается в том, что рассматриваемые механизмы стимулирования ГРП не коснутся традиционных регионов их концентрированной деятельности. К последним относятся традиционные регионы нефтедобычи – Западная Сибирь и Урало-Поволжье на которые в свою очередь приходится более 80% объемов разведочного бурения МСНК.

Новые подходы стимулирования геологоразведочных работ малых и средних нефтедобывающих организаций должны предусматривать как новые инструменты стимулирования, адаптированные к сектору МСНК, так и разработку научно обоснованных льготных параметров налогообложения в рамках, применяемых нормативно-правовой системы НК. К наиболее перспективным механизмам стимулирования МСНК, можно отнести следующие:

- Механизм снижения (отмены) разового платежа за пользование недрами по факту открытия

месторождений только для недропользователей сектора МСНК.

- Механизм вычета затрат на ГРП из НДС предусматривающий более высокий коэффициент вычетов (определяется в процентах от фактически понесенных затрат) для недропользователей сектора МСНК по сравнению с аналогичным параметром для ВИНК.

- Переход на налогообложение финансового результата (НФ) в широком диапазоне макропараметров, который позволит обеспечить окупаемость инвестиций в инвестиционно емкие проекты. (сектор МСНК может стать пилотным объектом по тестированию перехода на данную систему налогообложения).

Дискуссия, развернувшаяся в отрасли относительно целесообразности перехода на налогообложение финансового результата по сектору МСНК выявила как положительные, так и негативные последствия такого решения. Позитивными последствиями перехода на НФЛ для сектора малого и среднего бизнеса является возможность ускоренного развития инвестиционно емких проектов и как следствие расширение масштабов своей деятельности в современной системе недропользования [4].

К негативным последствиям следует отнести - сокращение доходов бюджета вследствие завышения затрат – это частично связано с тем, что в России в настоящее время отсутствует практика налогового администрирования финансового результата по лицензионным участкам. Соответственно, в среднесрочной перспективе для минимизации бюджетных рисков можно ожидать введения данной системы налогообложения только по отношению к отдельным пилотным проектам.

Целесообразность использования сектора МСНК в качестве одного из таких пилотных проектов тестирования нового налогового режима определяется следующими объективными обстоятельствами:

- *минимизация бюджетных рисков* - объем добычи сектора относительно небольшой, что ограничивает риски в отношении выпадающих доходов бюджета;

- *репрезентативность тестирования* - МСНК работают во всех нефтедобывающих регионах России, имеют месторождения на разных стадиях освоения, что позволяет выстроить на их базе систему мониторинга и сравнительного анализа затрат, качественно потренироваться налоговым органам в администрировании этих затрат;

- *простота организационных схем тестирования* - у большинства сектора, МСНК отсутствует вертикальная интеграция, что существенно упрощает администрирование НФ в рамках «налогового огораживания» нефтедобывающего бизнеса.

Выводы и предложения.

В заключении следует подчеркнуть, что малый и средний бизнес способствует развитию

конкурентной среды, снижению степени монополизации нефтегазового комплекса. В силу небольших объемов производственных фондов он обладает гибкостью и подвижностью, позволяющей быстро менять сферу деятельности или специализацию. Это способствует активному освоению новейших достижений научно-технического прогресса в нефтедобывающей отрасли.

Устойчивое развитие малого и среднего бизнеса в сфере нефтедобычи и нефтесервиса нуждается в политической и законодательной поддержке со стороны государства. Общая парадигма стимулирования его развития должна предусматривать предоставление этому бизнесу, прежде всего, реальных имущественных льгот - налоговых, кредитных и других. В любом другом случае развитие малого предпринимательства в России будет иметь не системный характер, и зависеть от разного рода случайностей.

Обозначенные в исследовании механизмы государственного стимулирования развития сектора независимых нефтяных компаний, на наш взгляд, наиболее актуальны с позиций качества стимулирующего эффекта и возможностей их одобрения государством в ближайшей перспективе. Это требует постановки системно-ориентированных исследований для совершенствования общей концепции и параметров отдельных механизмов стимулирования.

Приоритетным является поддержка государством тренда системного реформирования структуры отрасли в пользу развития сектора ННК, как движущей силы в создании конкуренции, повышении экономической активности, обеспечении прозрачности экономики и инновационного развития нефтедобывающей отрасли России

Использованная литература

1. Г. Выгон, Е. Савчик, А. Рубцов и др. Есть ли будущее у сектора российских независимых нефтяных компаний. // Энергетический центр Московской школы управления. Москва 2014. С. 56. URL: <http://energy.skolkovo.ru>
2. Корзун Е.В. Итоги производственно-хозяйственной деятельности независимых, в том числе малых нефтегазодобывающих организаций // Москва 2014. URL: <http://www.assoneft.ru>
3. Законопроект «О создании механизма по развитию малого и среднего бизнеса в нефтегазовом комплексе Российской Федерации, а также о внесении изменений в отдельные законодательные акты Российской Федерации» Постановление РФ от 9 февраля 2013 года N 101/
4. Налоговый кодекс США (Internal Revenue Code), §613A(d)
5. IEA, Oli Market Report. Jan 2014

Kysh L.M.

*Candidate of Economic Sciences,
Associate Professor*

*of the Department of computer sciences and economic cybernetics
Vinnytsia National Agrarian University*

THE CURRENT SITUATION AND THE PROSPECTS OF ECONOMIC DEVELOPMENT IN THE CONDITIONS OF GLOBALIZATION PROCESSES

Kush L.M.

кандидат економічних наук,

*доцент кафедри комп'ютерних наук та економічної кібернетики
Вінницький національний аграрний університет*

СУЧАСНИЙ СТАН ТА ПЕРСПЕКТИВИ РОЗВИТКУ ЕКОНОМІКИ В УМОВАХ ГЛОБАЛІЗАЦІЙНИХ ПРОЦЕСІВ

Summary. The article deals with topical issues of the impact of modern globalization processes on the state and prospects of development of the national economy. The main threats to the development of the national economy in the context of globalization are systematized. The analysis of identified threats, by which the outlined threats are presented by the degree of importance: uneven distribution of benefits from globalization, regionalization of the world economy, growth of international crime, decline in the level of industrial development of individual countries, increasing dependence, deindustrialization of the economy, mass unemployment, threat of unemployment activation of international terrorism, threat of introduction of new world fraud schemes. The scientific and methodological approach to substantiation of prospects of development of the Ukrainian economy in the conditions of globalization is grounded, based on the assessment of the threats discussed above. The essence of this approach lies in the separate and significant threats and the proposed indicators of the evaluation of these threats, which will allow to quantify the level of a particular threat. For the purpose of determining the intervals for assessing threat data, each such indicator should be assessed on its own scale, but in order to unify the outlined indicators, each of them should also be evaluated on a qualitative scale, which has four intervals. Thus, if the

overall level of indicators is found to be very low, then the indicator is desirable and the prospects for the national economy are broad enough. If the indicator is low, there is a partial impact of threats, that is, a certain indicator is unsatisfactory, and therefore it is advisable to carry out a detailed analysis of the indicators that are part of the integrated assessment and to take into account the prospects of national economy that take place. If the indicator is within the limits of sufficient or high, it is a matter of almost complete or exceptionally complete mismatch of threat assessment indicators, which causes a devastating impact on the state of the national economy and the availability of certain prospects in this regard.

Using the proposed approach will allow to detect confidently and in a timely manner the threat from globalization processes, to investigate its impact and ultimately to eliminate it. This will allow to take full advantage of the existing prospects of globalization processes.

The scientific novelty of the obtained results is to develop and substantiate a scientific and methodological approach to identifying the prospects for the development of the national economy, taking into account the assessment of existing threats to globalization.

Резюме. В статті досліджено актуальні питання впливу сучасних глобалізаційних процесів на стан та перспективи розвитку національної економіки. Систематизовано основні загрози розвитку національної економіки в умовах глобалізації. Здійснено аналіз визначених загроз, за допомогою чого окреслені загрози представлено за ступенем вагомості: нерівномірний розподіл переваг від глобалізації, регіоналізація світового господарства, зростання міжнародної злочинності, спад рівня індустріального розвитку окремих країн, зростання залежності, деіндустріалізація економіки, масове безробіття, загроза нерівномірності розподілу ресурсів, активізація міжнародного тероризму, загроза впровадження нових світових шахрайських схем. Обґрунтовано науково-методичний підхід до обґрунтування перспектив розвитку української економіки в умовах глобалізації, що базується на оцінці розглянутих вище загроз. Суть даного підходу полягає в відокремлених та розташованих за значущістю загрозах та запропонованих показниках оцінки даних загроз, що дозволить в кількісній оцінці визначити рівень тієї чи іншої загрози. З метою визначення інтервалів оцінки даних загроз кожен такий показник доцільно оцінювати за власною шкалою, але з метою уніфікації окреслених показників кожен з них доречно також оцінювати за якісною шкалою, яка має чотири інтервали. Таким чином, якщо сумарний рівень показників виявлено як дуже низький, то показник має бажане значення та перспективи розвитку національної економіки є достатньо широкими. Якщо показник знаходиться в значенні низький, має місце частковий вплив загроз, тобто певний показник має незадовільне значення, а тому доцільно провести детальний аналіз показників, які увійшли до складу інтегрованої оцінки та з урахуванням цього виявити перспективи розвитку національної економіки, які мають місце. Якщо показник знаходиться в межах достатній або високий, йдеться про практично повну або виключно повну невідповідність показників оцінки загроз, що спричиняє руйнівний вплив на стан національної економіки та наявність певних перспектив з цього приводу.

Використання запропонованого підходу дозволить впевнено та своєчасно виявити загрозу з боку глобалізаційних процесів, дослідити її вплив та в кінцевому – усунути. Зазначене дозволить в повній мірі скористатися існуючими перспективами глобалізаційних процесів.

Наукова новизна отриманих результатів полягає в розробці та обґрунтуванні науково-методичного підходу до виявлення перспектив розвитку національної економіки з урахуванням оцінки існуючих загроз глобалізації.

Keywords: globalization, globalization processes, impact of globalization, European integration, threat of globalization.

Ключові слова: глобалізація, глобалізаційні процеси, вплив глобалізації, євроінтеграція, загроза глобалізації.

Постановка проблеми. В сучасних умовах розвитку національної економіки, які неупереджено можна визначити як складні та суперечливі, важливішого значення набувають питання пошуку перспектив розвитку національної економіки. При цьому, вирішальними з позиції обґрунтування таких перспектив є саме сучасні процеси глобалізації, що задають вектор розвитку української економіки в умовах сьогодення, а отже, на перший план виходить проблематика дослідження сучасного стану та перспектив розвитку економіки в умовах глобалізаційних процесів.

Якщо проаналізувати думку вчених, які присвятили свої дослідження проблемам глобалізації, то можна відзначити, що переважна кількість науковців вважають глобалізацію

об'єктивною обставиною сучасної економічної системи світу.

Глобалізація національної економіки – це такий стан взаємодії в сфері міжнародних відносин, який супроводжується значним посиленням взаємовпливу та взаємозалежності учасників таких відносин.

В сучасних умовах спостерігається зсування акцентів з взаємозалежності учасників світової глобалізації на тенденції глобалізації політики і економіки в умовах їх взаємозалежності. Позитивною тенденцією глобалізації є встановлення тісних фінансових і інформаційних взаємодій учасників міжнародних відносин, а несприятливі тенденції пов'язані, в першу чергу, з розвитком тіньової економіки і криміналізацією суспільства в окремих країнах. Наслідки

глобалізації - це в першу чергу послаблення ролі держави в регулюванні економічних процесів. За таких умов важливим постає питання зваженої оцінки загроз національній економіці з боку глобалізаційних процесів та обґрунтування існуючих перспектив.

Зазначене зумовило вибір наукового напрямку даного дослідження та підтверджує актуальність представленої статті.

Аналіз останніх досліджень і публікацій

Проблемами вивчення особливостей впливу глобалізаційних процесів на стан національної економіки та обґрунтування перспектив розвитку економіки України в таких умовах в різних аспектах вивчення даної проблематики займається багато вчених таких як: Лещук В. П., Тульчинська С.О., Ковальова Г.П., Даніл'ян В.О., Кирилов Ю. Є., Гулієв А. Д., Веденєєв Д. В., Севрук І. М., Тропиніна А. С., Жиленко К., Мешко Н., Питель Н.Я. та багато інших.

Виділення невирішених раніше частин загальної проблеми. Але, незважаючи на ґрунтовні дослідження окресленої проблематики та вагомості існуючого наукового доробку з цього приводу, окремі аспекти, пов'язані з оцінкою загроз розвитку економіки в умовах глобалізації та окресленні перспектив, що базуються на такій оцінці, досліджено не повністю, і це питання потребує узагальнення.

Мета статті. Метою даної статті є уточнення й розмежування загрозливих факторів впливу глобалізаційних процесів на сучасний стан економіки та розробка науково-методичного підходу до обґрунтування перспектив розвитку української економіки, що базується на такій оцінці.

Задля досягнення поставленої мети в межах дослідження вирішено наступні завдання:

- систематизовано основні загрози розвитку національної економіки в умовах глобалізації;
- здійснено аналіз визначених загроз, за допомогою чого окреслені загрози представлено за ступенем вагомості;
- обґрунтовано науково-методичний підхід до обґрунтування перспектив розвитку української економіки в умовах глобалізації, що базується на оцінці розглянутих вище загроз.

Виклад основного матеріалу. Отже, доцільно зауважити, що питання загроз національній економіці з боку стрімких процесів глобалізації привертало увагу вчених за всіх часів, але кожен з науковців представляв власний погляд до їх систематизації.

Наприклад, на думку В. П. Лещука, до загроз національній економіці з боку процесів глобалізації можна віднести: недотримання принципу справедливості при розподілі переваг від глобалізації між окремими країнами та галузями національної економіки, загроза спаду показників індустріалізації окремих країн, загрози фінансового характеру, втрачання контролю керівництвом країни над суспільними процесами та перехід

контрольних повноважень до іншої країни тощо. [1, С. 120-121]

Водночас Тульчинська С.О. до основних загроз з боку глобалізації відносить: деіндустріалізацію економіки та зниження зайнятості в обробних галузях, загрози, пов'язані із збільшенням кількості безробітних, значним розривом в рівнях оплати праці різних категорій працівників в залежності від їх кваліфікації, глобальним поділом світового господарства на регіонибкз можливості впливу на таку регіоналізацію [2].

Схожого погляду дотримуються Севрук І. М., Тропиніна А. С.[7] та Жиленко К., Мешко Н.[8], підкреслюючи соціально-економічний характер існуючих загроз.

Вчені Ковальова Г.П. та Даніл'ян В.О. глобальним ризиком визначають спроби окремих світових держав підпорядкувати собі економічні інтереси України як окремої національної держави.

Крім того, на думку зазначених науковців, одна з найбільших загроз глобалізаційних процесів пов'язана з масовим безробіттям та мобільністю робочої сили. Масова міграція населення набуває джерело загострення соціально-економічної ситуації в світі. [5, с. 236].

Кирилов Ю. Є. у власному науковому дослідженні пропонує розглядати загрози в контексті їх класифікації від часу впливу. Так, вчений наполягає на поділі загроз на короткострокові та довгострокові. При цьому короткострокові загрози стосуються зовнішньої політики розвинених країн, стратегії їх економічного зростання та просування національних економічних інтересів у світовому просторі. Такі загрози, перш за все, виникають внаслідок того, що фактично в результаті розподілу переваг глобалізаційних процесів основну частину ресурсів отримують країни, що мають лідерські позиції.

В свою чергу такий несправедливий розподіл виступає передумовою виникнення конфліктів [6].

Доречно підкреслити також наявність певного кола опосередкованих загроз, які напряму не пов'язані з економічними наслідками глобалізації, але все ж таки створюються під її впливом та спричиняють негативні наслідки в економіці нашої держави.

Серед найбільш небезпечних опосередкованих загроз різними ученими вирізняються:

- різка активізація міжнародного тероризму, загальне збільшення його масштабів і розширення географічних рамок, кіберзлочинність [3; 10];
- зростання міжнародної злочинності, що охоплює все нові сфери, включаючи незаконний оборот наркотичних засобів і психотропних речовин [4], тощо.

Заслуговує на увагу погляд, згідно якому існує кілька основних загроз, які істотно знижують ефект, принесений глобалізацією сучасній світовій економіці [7]:

- глобалізація підсилює світове нерівність, збільшуючи розрив між рівнями доходів різних країн і в рамках кожної окремої країни. У цій ситуації «... якщо високорозвинені держави, які відчувають надлишок продовольства, хочуть зберегти свій рівень життя, вони повинні допомагати країнам, що розвиваються ... Тому що голодні неминуче кинуться туди, де є їжа і благополуччя»;

- в умовах відкритих ринків, що розвиваються, у результаті нестачі капіталів і робочої сили, втрачають конкурентні переваги і змушені докладати додаткових зусиль для виживання в умовах, що змінилися не на їхню користь умовах;

- і для розвинених, і для країн, що розвиваються сьогодні характерна тенденція зниження рівня зайнятості в обробних галузях. На думку ряду економістів, це стає фактором дисбалансу в економіці, при якому вказане зниження швидко заповнюється зростанням зайнятості в сфері послуг;

- негативний вплив на розвиток економіки ряду держав може надати експорт робочих місць в результаті перекладу деякими фірмами частини

своїх виробничих потужностей в країни з низькою оплатою праці. Підтвердженням цього виступає дослідження [9];

- свобода переміщення робочої сили в відсутності адекватних заходів боротьби з безробіттям в окремих країнах викликає її зростання і збільшення розриву між заробітною платою кваліфікованих і менш кваліфікованих працівників, що також може стати потенційним джерелом глобальної нестабільності;

- глобалізація породжує ризики і невизначеність, ставить цілий ряд питань перед керівниками і менеджерами найбільших корпорацій: як знайти свій цільовий сегмент, яким чином здійснювати експорт на зарубіжний ринок, скільки інвестувати в виробничу сферу цього ринку, де розміщувати виробництво, які товари і послуги виробляти і ін. [7].

Варто зазначити, що погляди вчених на виокремлення загроз національній економіці з боку процесів глобалізації достатньо різні. Підходи до виокремлення таких загроз представлені в таблиці 1.

Таблиця 1

Підходи до виокремлення загроз національній економіці з боку процесів глобалізації

Автор	Загрози							
	нерівномірний розподіл переваг від глобалізації	спад рівня індустріального розвитку окремих країн	зростання залежності	деіндустріалізація економіки	регіоналізація світового господарства	масовим безробіття	активізація міжнародного тероризму	зростання міжнародної злочинності
Лещук В. П.	+	+	+	+				
Тульчинська С.О.		+		+	+			
Ковальова Г.П. та Даніліян В.О.		+				+		
Кирилов Ю. С.			+					
Гулисов А. Д.							+	
Веденеев Д. В.								+

Джерело: узагальнено автором

Як видно з таблиці 1, погляди на виокремлення загроз глобалізації достатньо різні.

В умовах сьогодення важливого значення набувають проблеми оцінки загроз глобалізації в національній економіці України. Таке зауваження ґрунтується на тому, що без зваженого процесу такої оцінки та отримання її результатів не можна говорити про сучасний стан, а отже не доречно обґрунтовувати перспективи розвитку національної економіки в умовах глобалізації.

На думку автора, доцільно для оцінки загроз національній економіці з боку глобалізації них

процесів використовувати метод математичного моделювання Кендалла.

Коефіцієнт кореляції Кендалла (Kendall tau rank correlation coefficient) виступає мірою лінійного зв'язку між випадковими величинами, що передбачає використання рангів, які відповідають відповідним чисельним значенням.

Задля цього перш за все необхідно розподілити загрози. Задля цього обрано загрози, узагальнені в таблиці 1, які доречно доповнити наступними загрозами:

- загроза нерівномірності розподілу ресурсів;
- загроза впровадження нових світових шахрайських схем.

Необхідність доповнення перелічених загроз пояснюється наступними обставинами:

- глобалізаційні процеси, перш за все, супроводжуються відсутністю дотримання принципу економічної справедливості, тобто за умов глобалізації спостерігається чіткий розподіл на ефективні та неефективні економіки. В цьому сенсі безперечно виникає об'єктивна загроза

нерівномірності розподілу ресурсів не тільки між країнами, але й серед суб'єктів господарювання – учасників міжнародного бізнесу;

- стрімкі процеси міжнародної співпраці, які супроводжують глобалізацію, висувають на перший план ризик появи істотно нових шахрайських схем, розповсюджених серед учасників міжнародного бізнесу та їх адаптації до національного середовища.

Окреслені загрози узагальнені та представлені наступним чином (табл. 2):

Таблиця 2

Загрози національній економіці з боку глобалізаційних процесів

Напрямок впливу	Загроза
Недотримання принципу економічної справедливості	нерівномірний розподіл переваг від глобалізації
	регіоналізація світового господарства
	зростання залежності
Індустріальний занепад деяких держав	деіндустріалізація економіки
	спад рівня індустріального розвитку окремих країн
Загрози добробуту населення	масове безробіття
	загроза нерівномірності розподілу ресурсів
Збільшення кількісних та якісних ознак злочинності	зростання міжнародної злочинності
	загроза впровадження нових світових шахрайських схем
	активізація міжнародного тероризму

Джерело: складено автором

В якості експертів обрано керівників вітчизняних суб'єктів господарювання, які здійснюють зовнішньоекономічну діяльність, а отже в повній мірі відчувають вплив глобалізацій

них процесів.

Для визначення достатності рівня узгодженості думок експертів було застосовано коефіцієнт конкордації Кендалла (табл. 3).

Таблиця 3

Матриця рангів

Загрози	Експерти					Сума рангів	D	d2
	1	2	3	4	5			
x1	1	1	2	2	1	7	-20.5	420.25
x2	7	2	1	1	2	13	-14.5	210.25
x3	5	3	4	7	6	25	-2.5	6.25
x4	4	10	3	6	7	30	2.5	6.25
x5	2	9	6	3	4	24	-3.5	12.25
x6	10	8	7	8	3	36	8.5	72.25
x7	9	7	8	4	8	36	8.5	72.25
x8	3	4	5	5	5	22	-5.5	30.25
x9	8	6	9	10	10	43	15.5	240.25
x10	6	5	10	9	9	39	11.5	132.25
Σ	55	55	55	55	55	275		1202.5

Коефіцієнт конкордації (W) Кендалла є показником множинної рангової кореляції. W може приймати значення в діапазоні від 0 до +1, де W=0 означає повну відсутність узгодженості в оцінках чи судженнях експертів, а W=1 – повну узгодженість. За гранично допустиме значення коефіцієнту конкордації пропонуємо взяти W=0,5 (середня узгодженість думок експертів).

де

$$d = \sum x_{ij} - \frac{\sum \sum x_{ij}}{n} = \sum x_{ij} - 27.5$$

Перевірка правильності складання матриці на основі обчислення контрольної суми:

$$\sum x_{ij} = \frac{(1+n)n}{2} = \frac{(1+10)10}{2} = 55$$

У даному випадку загрози національній економіці з боку глобалізаційних процесів за значимістю розподілилися наступним чином (табл.4).

Розташування загроз за значимістю		Сума рангів
Загроза		
x1	нерівномірний розподіл переваг від глобалізації	7
x2	регіоналізація світового господарства	13
x8	зростання міжнародної злочинності	22
x5	спад рівня індустріального розвитку окремих країн	24
x3	зростання залежності	25
x4	деіндустріалізація економіки	30
x6	масове безробіття	36
x7	загроза нерівномірності розподілу ресурсів	36
x10	активізація міжнародного тероризму	39
x9	загроза впровадження нових світових шахрайських схем	43

Проведемо оцінку середнього ступеня узгодженості думок всіх експертів за допомогою коефіцієнту конкордації:

$$W = \frac{12S}{m2(n3-n)}$$

де $S = 1202.5$, $n = 10$, $m = 5$

$$W = \frac{12 \cdot 1202.5}{52(103-10)} = 0.583$$

$W = 0.583$ говорить про наявність середнього ступеня узгодженості думок експертів.

Для оцінки значущості коефіцієнта конкордації скористаємося критерієм узгодження Пірсона:

$$\chi^2 = \frac{12S}{mn(n+1)} \quad (3.2)$$

$$\chi^2 = \frac{12 \cdot 1202.5}{5 \cdot 10(10+1)} = 26.24$$

χ^2 порівняємо з табличним значенням для числа ступенів свободи $K = n-1 = 10-1 = 9$ і при заданому рівні значущості $\alpha = 0.05$

Оскільки χ^2 розрахований $26.24 >$ табличного (16.9), то $W = 0.583$ величина не випадкова, а тому отримані результати мають сенс і можуть використовуватися в подальших дослідженнях.

Отже в контексті даного дослідження обґрунтовано загрози національній економіці з боку глобалізаційних процесів та за допомогою методу кореляційного аналізу Кендалла – розташовано відокремлені загрози за значимістю.

Окрім того в статті запропоновано використовувати показники оцінки даних загроз, за допомогою яких можна в кількісній оцінці визначити рівень тієї чи іншої загрози (табл.5).

Саме такі показники здатні в повній мірі висвітлити реальний стан загроз в тій чи іншій сфері та виступити підґрунтям для розробки подальших заходів щодо усунення або пом'якшення негативного впливу таких загроз.

Таблиця 5

Показники оцінки загроз національній економіці з боку глобалізаційних процесів (запропоновано автором)

Загроза	Показник оцінки
П1 нерівномірний розподіл переваг від глобалізації	Пропонується ввести до обігу показник економічної справедливості для кожної країни, який би розраховувався як відношення переваг від участі в глобалізаційних процесах до витрат на таку участь в грошовому виразі
П2 регіоналізація світового господарства	Пропонується ввести до обігу показник регіоналізації окремої держави
П8 зростання міжнародної злочинності	Пропонується використовувати офіційні статистичні дані з цього приводу для розрахунку показника міжнародної злочинності окремої держави
П5 спад рівня індустріального розвитку окремих країн	Пропонується використовувати в якості показника індустріального розвитку – показник ВВП
П3 зростання залежності	Пропонується використовувати показник незалежності, який би розраховувався як відношення обсягу експорту до обсягу імпорту
П4 деіндустріалізація економіки	Пропонується використовувати в якості показника індустріального розвитку – показник ВВП
П6 масове безробіття	Пропонується використовувати в якості показника – коефіцієнт безробіття
П7 загроза нерівномірності розподілу ресурсів	Пропонується використовувати показник ресурсозабезпеченості окремої країни
П10 активізація міжнародного тероризму	Пропонується використовувати показник індивідуального індексу тероризму
П9 загроза впровадження нових світових шахрайських схем	Пропонується ввести до обігу показник, який би базувався на визначенні рівня тінізації економіки в контексті міжнародних фінансових операцій

З метою визначення інтервалів оцінки даних загроз кожен такий показник доцільно оцінювати за власною шкалою, але з метою уніфікації

окреслених показників кожен з них доречно також оцінювати за якісною шкалою, яка має чотири інтервали (табл..6).

Таблиця 6

Шкала інтерпретації показників оцінки загроз національній економіці з боку глобалізаційних процесів

№ з/п	Рівень оцінки
1	Дуже низький
2	Низький
3	Достатній
4	Високий

Як видно з таблиці 6, існує чотири інтервали для оцінки загроз національній економіці з боку глобалізаційних процесів, а отже існує можливість визначення загального рівня загроз.

Таким чином, якщо сумарний рівень показників виявлено як дуже низький, то показник має бажане значення та перспективи розвитку національної економіки є достатньо широкими.

Якщо показник знаходиться в значенні низький, має місце частковий вплив загроз, тобто певний показник має незадовільне значення, а тому доцільно провести детальний аналіз показників, які увійшли до складу інтегрованої оцінки та з

урахуванням цього виявити перспективи розвитку національної економіки, які мають місце.

Якщо показник знаходиться в межах достатній або високий, йдеться про практично повну або виключно повну невідповідність показників оцінки загроз, що спричиняє руйнівний вплив на стан національної економіки та наявність певних перспектив з цього приводу.

Таким чином можна надати науково - методичний підхід до виявлення перспектив розвитку національної економіки в умовах глобалізації (рис. 1.)



Рис. 1. Науково-методичний підхід до виявлення перспектив розвитку національної економіки в умовах глобалізації

Джерело: розроблено та запропоновано автором

Запропонований підхід безперечно сприятиме розширенню можливого спектру перспектив національної економіки в контексті стрімких глобалізаційних процесів.

Висновки і пропозиції. Сучасні глобалізаційні процеси є в певній мірі складними, достатньо суперечливими та неоднозначними. Окреслене зумовлює відсутність єдиного погляду на те, наскільки корисна для української економіки сучасна глобалізація. Проте, вагома частка вчених, все ж таки, сходяться в думках, що глобалізація є невідворотним та позитивним явищем, але за умови ефективного керування загрозами, які їй притаманні.

В даній статті автором й прийнято спробу зробити певний крок в даному напрямі.

Використання запропонованого підходу дозволить впевнено та своєчасно виявити загрозу з боку глобалізаційних процесів, дослідити її вплив та в кінцевому – усунути. Зазначене дозволить в повній мірі скористатися існуючими перспективами глобалізаційних процесів, до яких можна віднести:

- глобалізація надає можливість мобілізації значного обсягу фінансових ресурсів, формуючи сприятливі для інвесторів умови, що дозволить використовувати більш широкий фінансовий інструментарій на зростанні кількості ринків;

- передові технології різко скоротять транспортні, телекомунікаційні та розрахункові витрати, полегшуючи глобальну інтеграцію національних ринків;

- глобалізація знижує численні обмеження, в тому числі на переміщення праці і капіталу через кордони;

- країни, що розвиваються залучаються до світової виробничий процес через діяльність транснаціональних компаній;

- виникнуть нові робочі місця у виробничій і невиробничій сферах, в області інформаційної технології;

- розшириться доступ до інформації, сучасним науково-технічним розробкам;

- підвищиться життєвий рівень, відбудеться відносно поліпшення соціальних показників у більшості регіонів світу;

- вступ до СОТ зменшить бар'єри для імпорту;

- відбудеться різке зростання вартості промислових технологічних досліджень, так як глобалізація торкнеться промисловість, особливо наукомісткі і високотехнологічні галузі; з'явиться можливість для національних культур селективного вибіркового сприйняття і освоєння нового досвіду інших цивілізацій [6].

Наукова новизна отриманих результатів полягає в розробці та обґрунтуванні науково-

методичного підходу до виявлення перспектив розвитку національної економіки з урахуванням оцінки існуючих загроз глобалізації.

При цьому в якості напрямку подальших досліджень доречно зазначити необхідність розробки рекомендацій щодо кількісного обчислення окреслених в даній статті показників.

Список літератури

1. Лещук, В. Фінансова глобалізація в умовах глобалізації світової економіки / В. Лещук // *Наук. вісн. НЛТУ України*. - 2010. - Вип. 20.12.

2. Тульчинська С.О. ЗАГРОЗИ ТА ВИКЛИКИ МІЖНАРОДНОМУ БІЗНЕСУ В УМОВАХ ГЛОБАЛІЗАЦІЇ // *Збірник тез доповідей IX Всеукраїнської науково-практичної конференції «Сучасні підходи до управління підприємством»* // Режим доступу: <http://conf.management.fmm.kpi.ua/proc/article/view/130739>

3. Гулиев А. Д. Международно-правовой контекст внешних сношений в условиях глобализации : [монография] / А. Д. Гулиев. – К. : Изд-во Нац. авиац. ун-та, 2011. – 464 с.

4. Веденеев Д. В. Украинский фронт в войнах спецслужб : Исторические очерки. – К. : К.І.С., 2008. – 432 с.

5. Ковальова Г.П., Данілі'ян В.О. УКРАЇНА У СВІТОВИХ ГЛОБАЛІЗАЦІЙНИХ ПРОЦЕСАХ : ВИКЛИКИ І ВІДПОВІДІ // *Науковий вісник. Серія «Філософія»*. – Харків: ХНПУ, 2015. – Вип.45 (частина I) // Режим доступу: file:///C:/Users/user8/Downloads/45__227-239.pdf

6. Кирилов Ю. Є. ВПЛИВ ПРОЦЕСІВ ГЛОБАЛІЗАЦІЇ НА РОЗВИТОК НАЦІОНАЛЬНИХ ЕКОНОМІК // *Ефективна економіка № 12, 2016* // Режим доступу: <http://www.economy.nayka.com.ua/?op=1&z=5297>

7. Севрук І. М., Тропиніна А. С. Конкурентоспроможність національної економіки в умовах глобалізації. *Бізнес Інформ*. 2019. №5. С. 20–28.

8. Жиленко К., Мешко Н. ГЛОБАЛІЗАЦІЙНІ ДОМІНАНТИ РОЗВИТКУ БІЗНЕС-ДІЯЛЬНОСТІ // *Науковий журнал «Міжнародна економічна політика»*, №2 (31), 2019. – С. 43-79

9. Lacal-Arantequi R. Globalization in the wind energy industry: contribution and economic impact of European companies // *Renewable Energy*. – 2019. – 134. – С. 612-628

10. Пітель Н.Я. Особливості управління зовнішньоекономічною діяльністю підприємства в умовах глобалізації / Н.Я. Пітель// *Збірник наукових праць УНУС*. – 2015. – Вип. 87. – Ч. 2. *Економіка*. – С. 122–123.

UDC 004.056:33(045)

ГРНТИ 06.52

Nikolina I. I.*PhD, Associate Professor,
Department of Economic
Cybernetics and Information Systems***Hulivata I. O.***PhD, Associate Professor,
Department of Economic
Cybernetics and Information Systems***Kopniak K. V.***Senior Lecturer,
Department of Economic
Cybernetics and Information Systems
Vinnytsia Institute of Trade and Economics
of Kyiv National University of Trade and Economics
Soborna st., 87, UA-21050 Vinnytsia, Ukraine*

EVALUATION OF THE DYNAMICS OF THREATS OF DIGITAL TRANSFORMATION TO OPTIMIZE THE MANAGEMENT OF ECONOMIC SYSTEMS

Николина Ирина Ивановна*кандидат наук по государственному управлению,
доцент кафедры**экономической кибернетики и информационных систем***Гуливата Инна Александровна***кандидат педагогических наук,**доцент кафедры**экономической кибернетики и информационных систем***Копняк Катерина Валентиновна***старший преподаватель кафедры**экономической кибернетики и информационных систем**Винницкий торгово-экономический институт**Киевского национального торгово-экономического университета**ул. Соборная, 87, Винница, 21050, Украина*

ОЦЕНКА ДИНАМИКИ УГРОЗ ЦИФРОВОЙ ТРАНСФОРМАЦИИ ДЛЯ ОПТИМИЗАЦИИ УПРАВЛЕНИЯ ЭКОНОМИЧЕСКИМИ СИСТЕМАМИ

Summary. An analytical review of scientific research of foreign scientists on realization of the digital transformation trend is conducted, a series of regulatory acts concerning digital changes in Ukraine and the experience of modelling individual risks of digital transformation. It is substantiated that the implementation of digitalization into economy creates a number of threats, the main of which is an increase in the level of cybercrime. The main types of cybercrime are defined. The dynamics of the main threat to the digital economy development – cybercrime – are modelled to optimize the management of economic systems. The statistics show that the growth rate of cybercrime will accelerate. The main types of cybercrime that will carry the highest risk are foreseen. It is found that the main violations are crimes in the field of payment systems. Preventive activities are suggested.

Аннотация. Осуществлен аналитический обзор научных исследований зарубежных ученых по реализации тренда цифровой трансформации, ряда нормативно-правовых актов по вопросам цифровых изменений в Украине, наработок по моделированию отдельных рисков цифровой трансформации. Обосновано, что внедрение цифровизации в экономику вызывает ряд угроз, основная из которых является рост уровня киберпреступности. Определены основные виды киберпреступлений. Смоделирован динамику главной угрозы развития цифровой экономики – киберпреступность – для оптимизации управления экономическими системами. На основе статистических данных показано, что темп роста киберпреступности ускорится. Предусмотрены основные виды киберпреступлений, которые будут нести наибольшую опасность. Выявлено, что основными нарушениями со киберпреступлений являются преступления в сфере платежных систем. Предложено превентивные пути деятельности.

Key words: *globalization, digital transformation, digitalization, digital economy, digital technologies, cybercrime, cybersecurity, modelling.*

Ключевые слова: *глобализация, цифровая трансформация, цифровизация, цифровая экономика, цифровые технологии, киберпреступность, кибербезопасность, моделирование.*

Introduction. Relevance of the topic. The world has entered a new era of digital globalization which is defined by continuous data flows that contain information, knowledge, ideas and innovations. Developed countries, having completed industrialization, are successfully digitalizing their economies, accelerating the development of innovative technologies where artificial intelligence, automation and digital platforms dominate.

The realization of information and communication opportunities and advantages of the latest technologies, the need to acquire leading positions and strengthen the competitiveness of economic sectors in a globalized digital world require the government's prudent policy on digitalization, liberalization of regulation, adaptation of the regulatory framework, stimulation of investment for the digital economy promotion with account for their own traditions and relying on the scientific basis of theories and concepts of economic development.

Literature review. The issues of the digital economy formation, its implications for the society and state, the realization of the digital transformation trend have become the object of scientific research of foreign scientists, experts of the international digital economy and society index [18-20].

In Ukraine, the issues of digital changes are implemented in the order of the Cabinet of Ministers: "On Approval of the Concept of Development of the Digital Economy and Society of Ukraine for 2018-2020 and Approval of the Plan of Measures for its Implementation" of January 17, 2018 №67-p [13] and the resolution of the Cabinet of Ministers "Some Issues of Digital Development" of January 30, 2019 №56 [4]. The creation of conditions for the digital economy development is enshrined in the draft law "On the Digital Agenda of Ukraine" [17]. In November 2018, the law of Ukraine "On Electronic Trust Services" came into force, aimed at reforming the regulatory framework in the field of digital signatures which makes it possible to accelerate the development of the digital economy with compulsory digital participation [12].

Among domestic scientists, O. Vinnyk [1], N. Kraus, O. Goloborodko and K. Kraus [9], V. Lyashenko [11], M. Rudenko [14], N. Tkachuk [15] paid attention to the investigated problems and threats of digitalization. Modelling of individual risks of digitalization is investigated in the works [1, 3, 6-8, 15-16, 21].

However, we believe that further research on modelling of threats of economy digitalization is needed.

Purpose. The aim of the work is to model problems that may arise in the process of digital transformation of the economy in Ukraine.

Results. Economy digitalization is interpreted by scientists T. Yudina and I. Tushkanov in the narrow and broad sense. In particular, in the narrow sense, it means creating at different levels of economy (global, mega, macro, meso, micro, nano) information and digital platforms and operators, due to which various tasks can

be solved, including strategic ones: the development of medicine, science, education, transport, new industrialization, state regulation of the economy; in the broad sense it is a change in the nature of industrial or economic relations, a change of their subjective and objective orientation [18]. During the digital transformation, the productive forces of society and (or) factors of production get changed.

In the research of M. Rudenko the multifaceted nature of the category "digitalization" is interpreted from four positions – of the state, scientists, practitioners (entrepreneurs) and the society, since the definition of the foregoing concept varies greatly depending on the scope of its application, the category of people who suggested the definition and the ultimate aim of suggesting it [14]. Digitalization is saturation of the physical world with electronic and digital devices, means, systems and establishment of electronic communication traffic between them, which actually makes integrated interaction of the virtual and physical possible, i.e. creates cyberphysical space [13].

Society sees digitalization as a completely new paradigm of state development, based on the day-to-day and ubiquitous use of digital technologies with digital competencies being necessarily available, which will bring about revolutionary changes and formation of the digital society.

The analysis of the scientific literature suggests that the specificity of the interpretation of the definition "digitalization" is conditioned by the subject providing the definition, which causes ambiguity in the understanding of the concept under study and emphasizes the controversy of certain provisions and statements.

Economy digitalization provides effective bilateral interaction between the state, society, business and person by means of digital technologies, if all the participants of communication have the appropriate digital competencies.

The digital economy is inextricably linked to the existence of the information society. The term "information society" is based on the statement that quantitative changes in the sphere of information have led to the emergence of a qualitatively new type of social order – the information society.

According to D. Lyon, the main characteristics of the information society are as follows:

- in the technical sphere – implementation of information technologies into all spheres of production, economic and business life, into the system of education and everyday life;
- in the social sphere – under the influence of information a new, information consciousness is formed, the quality of life is changing;
- in the economic sphere – information turns into a major resource, becomes a source of added value and employment;
- in the political sphere – freedom of access to information is the basis of the political process, of the principles of pluralism and democracy;

- in the cultural sphere – formation of appropriate norms and values that meet the requirements of an individual and democracy [10].

Digitalization should be seen as a tool, not a goal in itself. Under a systematic state approach, "digital" technologies will stimulate the development of an open information society as one of the essential factors for increasing productivity, economic growth, job creation, and improving the quality of life of Ukrainian citizens [17].

"Digital" technologies are necessary to increase the efficiency of Ukrainian industry, and in some sectors they are becoming the basis of product and production strategies. Their transformative power changes traditional business models, manufacturing chains and leads to the emergence of new products and innovations.

Digitalization has a positive social character for Ukraine, as it focuses on improving of the quality of social security infrastructure, quality of social services, organizing of transparency and targeting of social assistance, and reducing costs [17].

Digitalization is rapidly penetrating into the daily lives of people as well as providing new opportunities for all sectors of the economy of Ukraine in terms of modernization of working and management methods, changing manufacturing cycles and logistics.

A significant problem that appeared with the onset of digital transformation and will intensify over time is cybercrime. Scientists conditionally divide computer crimes into two main groups according to the classification attribute of the category of access to computer equipment: 1) internal users; 2) external users, where the user is the subject that accesses the information system or the intermediary to obtain the information he needs to use [5].

Simultaneously with the spreading use of Internet technologies, the threat of violations aimed at hacking, theft of personal information, blocking of information services, blackmail, fraud etc. is proportionally increasing. This is due to a number of reasons,

including increased trust in electronic data processing tools, expansion of the range of subjects involved in information relations in the global network, increased number of various services, transition to servicing of banking institutions. Various schemes are being spread on the Internet today, aimed at obtaining money from inexperienced and trusting users of online stores, virtual auctions, dating sites and more. Usually, this type of fraud is used by websites that resemble well-known international resources visually and by name. However, unlike well-reputed brands, you can hardly expect to get a product ordered or a refund from them. The reason for using such resources is the desire to get an order at an extremely low price. Sometimes, violators also use the opposite qualities of a person, creating a dummy site for a charitable foundation or boarding school [5].

With the spread of technologies, the nature of crimes has changed. Previously, most of them were plastic card frauds, but now there is a real boom in the field of online payments. The most professional hackers have already turned to thievery through client-banks (remote banking systems). Card fraud takes second place, whereas the number of thefts from company accounts or e-wallets is increasing [17].

Determining the current state of cybercrime in Ukraine, we can note that it, like any other social phenomenon, is subject to the prediction with the help of certain indicators that reflect its quantitative and qualitative characteristics. Such assessment and modelling can be done through the analysis of such indicators of cybercrime prevalence in Ukraine as: its level, geography, structure, dynamics, etc.

Concerning the level of cybercrime and its dynamics it should be noted that in 2009 there were 217 crimes registered in Ukraine in the field of use of electronic computing machines (computers), systems and computer networks, and telecommunication networks, in 2010 – 190, in 2011 – 131, in 2012 – 138, in 2013 – 595, in 2014 – 443, in 2015 – 598, in 2016 – 865, in 2017 – 2573, in January-August of 2018 – 1885 crime cases (Fig.1).

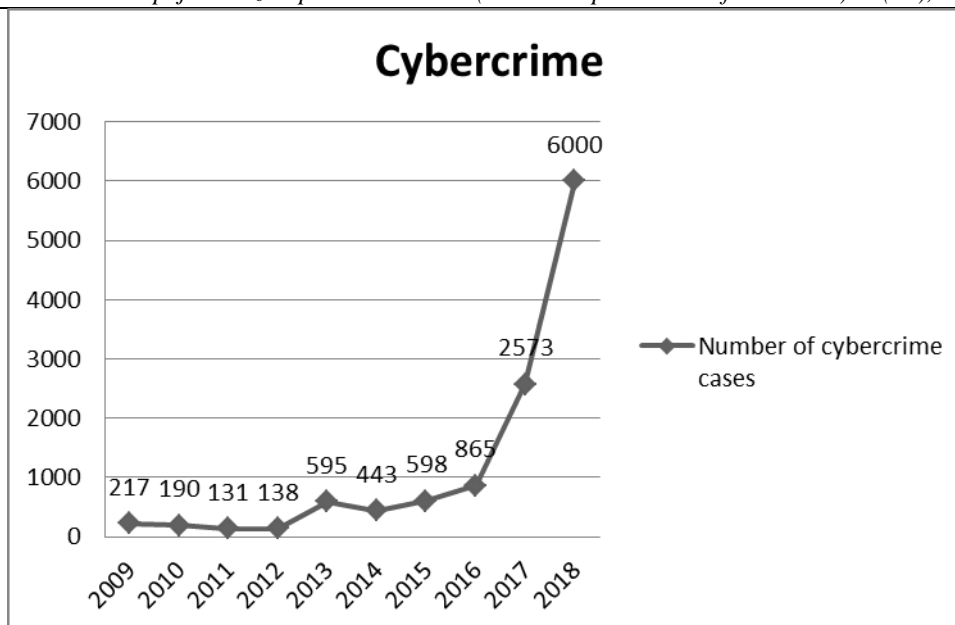

Figure 1 – Cybercrime in Ukraine

The proportion of cybercrime in the total number of registered crimes is 0.05% of the total number of registered crime cases in 2009, 0.04% – in 2010, 0.03% – in 2011, 0.03% – in 2012, 0.11% – in 2013, 0.08% – in 2014, 0.11% – in 2015, 0.15% – in 2016, 0.49% – in 2017 and 0.51% of crimes reported in January-August of 2018 [8].

A significant increase in the number of cybercrimes registered in 2013 is attributed to the fact that "the increase of this type of crime is caused by the annual growth of the number of Internet resource users in Ukraine" [6].

As we can see from the obtained statistics on crime, there is a significant positive increase in cybercrime (Fig.2).

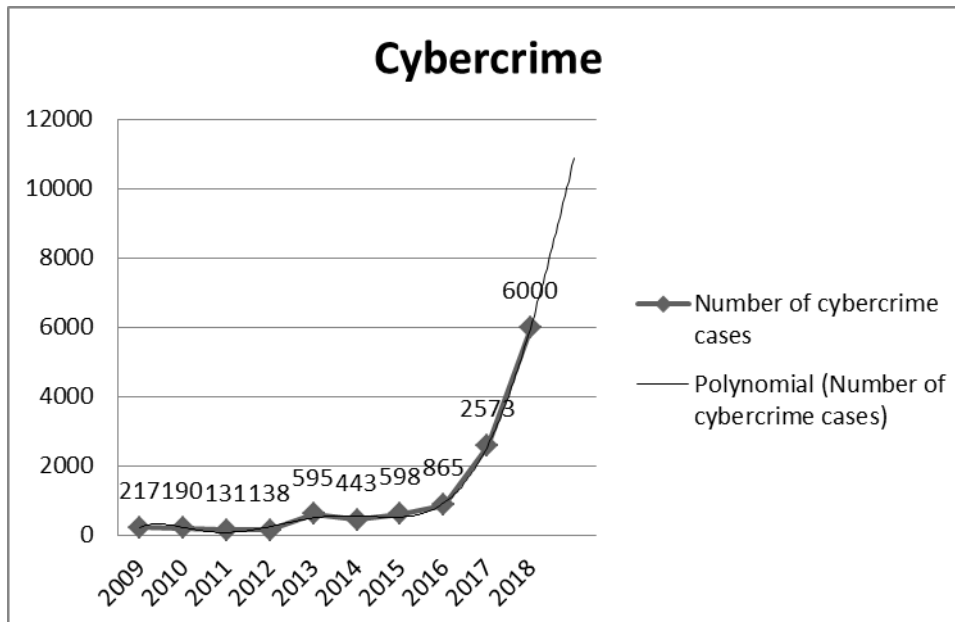

Figure 2 – Cybercrime forecasting in Ukraine

Taking into account the determination coefficient (R^2), we can come to the conclusion that this prediction may be considered reliable.

Another equally important step is to identify the types of cybercrime that will carry the greatest danger. For this the method of ABC analysis is used in the research.

To solve this problem an ABC analysis is conducted by the sum method on the basis of the report of Cyber Police of Ukraine concerning cybercrime cases during 2018. The results are summarized in the table (Fig. 3).

Cybercrime	Number	Factor share in the sum of factor values according to the data [8]	Increasing value of OS*, %	Increasing value of OC*, %	Sum of OS and OC, %	Group
in the field of payment systems	2398	39,96000667	39,9600067	25	64,9600067	A
in the field of e-commerce	1598	26,62889518	66,5889018	50	116,588902	B
in the field of cybersecurity	1325	22,07965339	88,6685552	75	163,668555	B
in the field of illegal content	680	11,33144476	100	100	200	C

Figure 3 – ABC analysis of cybercrime cases

OS* – share of the object from the total number

OC* – contribution of the object to the total result

Figure 4 presents the ABC curve that graphically interprets the division of cybercrimes into groups.

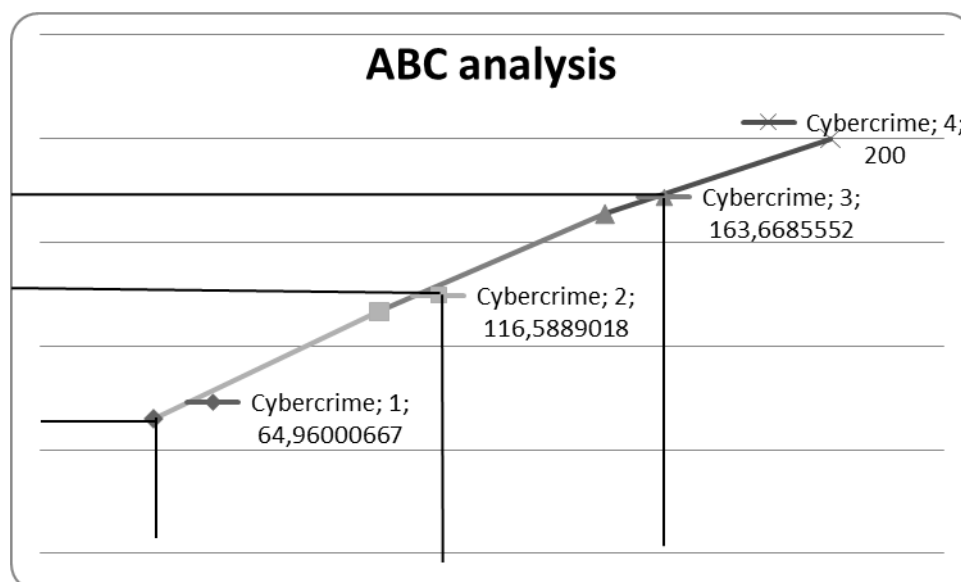

Figure 4 – Graphic result of ABC analysis

Summarizing the obtained results, we can note that the most vulnerable is the field of payment systems. The implementation of countermeasures in it can reduce the number of cybercrimes by almost 40% of all possible.

We believe that digitalization of economy will increase cybercrime growth. After all, most of the population, institutions, companies and organizations will start to switch to full digital support, that is, they will store basic information in the digital space and on servers.

Nowadays Ukraine is actively fighting this problem, an authorized body – the Cyber Police of Ukraine – has been created. At present, it performs such functions as: implementation of state policy in the sphere of countering cybercrime; early informing of the population about the emergence of the latest cybercrimes; implementation of software for

systematization and analysis of information concerning cyber incidents, cyber threats and cybercrimes; responding to requests from foreign partners coming through the channels of the national round-the-clock network of contact points; participation in further training of police officers on the use of computer technologies in countering crime; participation in international operations and cooperation in real time; support of the activities of the network of contact points between 90 countries of the world; countering cybercrimes.

For the future we propose to improve Ukraine's national system of cybersecurity, so that it could:

- provide a front line of defence against cyber threats by increasing general situational awareness of incidents, vulnerabilities and threats in public institutions, at critical infrastructure objects and in the public segment;

- prevent intrusion by sharing information and implementing countermeasures that can reduce current vulnerabilities;
- protect against the full range of threats by enhancing counterintelligence and intelligence capabilities;
- strengthen cybersecurity through educational, media civic initiatives;
- encourage and provide cybersecurity trainings, research and development in the field of cybersecurity.

So, having modelled the implementation of digitalization into the economy, we can conclude that Ukraine will suffer from an increase in cybercrime.

With the total economy digitalization, the growth of cybercrime will accelerate, so, according to our forecasts, in 2019 the number of cybercrime cases can reach the mark of 9000. The main violations among them are crimes in the field of payment systems (about 40%). Therefore, security measures have to be improved in this sphere to reduce cybercrime.

Improving of e-commerce security and cybersecurity (countering sellers, coders, stealing databases, etc.) also remains urgent.

Conclusions. The analysis of the scientific literature suggests that the specificity of the interpretation of the definition "digitalization" is conditioned by the subject providing the definition, which causes ambiguity in the understanding of the concept under study and emphasizes the controversy of certain provisions and statements.

Digitalization makes it possible to accelerate innovation, support start-ups, teach the basics of programming to everyone interested, implement digital technology into the branches of economy. The implementation of all conditions mentioned above will increase the productivity of the entire economic system of the state and gain additional competitive advantages in the globalized digital world.

Digitalization of the economy provides effective bilateral interaction between the state, society, business and person by means of digital technologies, if all the participants of communication have the appropriate digital competencies.

In our research we substantiated that the implementation of digitalization into economy causes a number of problems and risks, the main of which, in our opinion, is an increase in the level of cybercrime.

The implementation of digital and information technologies into everyday life and economy causes a gradual increase in cybercrime, as evidenced by the results of our research.

With the total economy digitalization, the growth of cybercrime will accelerate, so, according to our forecasts, in 2019 cybercrime can reach the mark of 9000.

The main violations among cybercrimes are crimes in the field of payment systems (about 40%). Therefore, security measures have to be improved in this sphere to reduce cybercrime.

Improving of e-commerce security and cybersecurity (countering sellers, coders, stealing databases, etc.) also remains urgent.

References:

1. Boychenko O.V. Modeling of modern systems of protection of information resources. Bulletin of NAU. 2009. №1. URL: <http://www.lib.nau.edu.ua/Journals/frmDoc.aspx?param=689>.
2. Vinnyk O.M. Legal support for the digital economy and e-business. Monograph. Kyiv: Academician FG Burchak Research Institute of Private Law and Entrepreneurship, 2018. 212 p.
3. Gutsalyuk M.V. Implementation of ID-web as a prerequisite for Internet security. URL:http://archive.nbuv.gov.ua/portal/soc_gum/bozk/18text/g18_30.htm.
4. Some Digital Development Issues: Cabinet of Ministers of Ukraine Resolution of January 30. 2019. № 56. URL: <https://zakon.rada.gov.ua/laws/show/56-2019-%D0%BF>.
5. Crime in Ukraine: Statistical publication of State Statistics Service of Ukraine. K., 2011. 117 p.
6. Knizhenko O.O. The current state of crime in the use of electronic computers (computers), automated systems, computer networks and telecommunication networks in Ukraine. Bulletin of the Ministry of Justice of Ukraine. 2014. № 7. P. 122–127.
7. Kononovich V., Kopitin Y. Use of ABC analysis for optimization of information security systems. Legal, regulatory and metrological support of information security system in Ukraine. 2010ю No. 2 (21). URL: https://ela.kpi.ua/bitstream/123456789/9099/1/21_p26.pdf.
8. Kravtsova M.O. The current state and directions of counteraction to cybercrime in Ukraine. Bulletin of the Criminological Association of Ukraine. 2018. № 2(19). URL: <http://dspace.univd.edu.ua/xmlui/handle/123456789/3848>.
9. Kraus N.M., Goloborodko O.P., Kraus K.M. The digital economy: trends and prospects for the avant-garde nature of development. An efficient economy. 2018. №1. URL: <http://www.economy.nayka.com.ua/?op=1&z=6047>.
10. Lyon D. Information Society: Problems and Illusions. Contemporary foreign social philosophy. Kyiv, 1996. P. 362-380.
11. Lyashenko V.I., Vishnevsky O.S. Digital Modernization of the Ukrainian Economy as a Breakthrough: monograph. Kyiv: NAS of Ukraine, Institute of Industrial Economics, 2018. 252 p.
12. Nikolina I., Nikolina I., Yanush M. Peculiarities of implementation and perspectives of Mobile ID in Ukraine. Computer Integrated Technologies: Education, Science, Production. 2019. №34. P. 91-95.
13. On approval of the Concept of development of the digital economy and society of Ukraine for 2018-2020 and approval of the plan of measures for its

implementation: the decree of the Cabinet of Ministers of Ukraine of January 17, 2018. № 67-p. URL: <https://zakon.rada.gov.ua/laws/show/67-2018-%D1%80#n13>

14. Rudenko M.B. Digitalization of the economy: new opportunities and prospects. Economy and State. 2018. № 11. URL: http://www.economy.in.ua/pdf/11_2018/13.pdf.

15. Tkachuk N.A. Digital Literacy and Cyber Hygiene in Ukraine. Building an Information Society: Resources and Technologies: Proceedings of the XVIII International Scientific and Practical Conference, Kyiv, September 19-20, 2019, Kyiv: UkrINTEI, 2019. 404 p. URL: http://www.uiniei.kiev.ua/sites/default/files/materyaly_mon_end.pdf.

16. Ukraine 2030E is a country with advanced digital economy. URL: <https://strategy.uifuture.org/kraina-z-rozvinutoyu-cifrovoyu-ekonomikoyu.html#6-2-11>.

17. Digital Agenda 2020. Conceptual Framework (Version 1.0). Hiteh-office. 2016. 90 p.

18. Yudina T.N., Tushkanov I.M. Digital economy through the lens of philosophy economy and political economy. Philosophyeconomy. 2017. №1. URL:

<https://istina.msu.ru/publications/article/56607736/>.

19. Geissbauer R., Vedso J., Schrauf S. Industry 4.0: Building the digital enterprise. URL: <https://www.pwc.com/gx/en/industries/industries-4.0/landing-page/industry-4.0-building-your-digital-enterprise-april-2016.pdf>.

20. Vectors of Digital Transformation – OECD Digital Economy Papers. January 2019. №273. 38 p. URL: <https://www.oecd-ilibrary.org/docserver/5ade2bba-en.pdf?expires=1579416392&id=id&accname=guest&checksum=35F621ADB1E037B718C03AF1477D0BB1>.

21. Kopniak K., Kostunets T. Document Circulation as a Component of Increasing the Efficiency of the Enterprise. ECONOMY. FINANCES. MANAGEMENT: Topical Issues of Science and Practical Activity. 2017. №11. P. 57-68.

УДК 338.433

Logosha R.V.

*Doctor of Economics, Associate Professor,
Associate Professor of Agrarian Management Department*

Kolesnik T.V.

*Candidate of economic sciences, associate professor,
Associate Professor of Administrative Management Department
and alternative energy sources,
Vinnytsia National Agrarian University
(Vinnytsia)*

CONCEPTUAL DISPLAY OF MARKET EVOLUTION AND CIVILIZATION AS A SINGLE PROCESS

Логоша Роман Васильевич

*доктор экономических наук, доцент,
доцент кафедры аграрного менеджмента*

Колесник Татьяна Васильевна

*кандидат экономических наук, доцент,
доцент кафедры административного менеджмента
и альтернативных источников энергии
Винницкий национальный аграрный университет
(г. Винница)*

КОНЦЕПТУАЛЬНОЕ ОТОБРАЖЕНИЕ ЭВОЛЮЦИИ РЫНКА И ЦИВИЛИЗАЦИИ КАК ЕДИНОГО ПРОЦЕССА

Логоша Р. В.

*доктор економічних наук, доцент,
доцент кафедри аграрного менеджменту*

Колесник Т. В.

*кандидат економічних наук, доцент,
доцент кафедри адміністративного менеджменту
та альтернативних джерел енергії,
Вінницький національний аграрний університет (м. Вінниця)*

КОНЦЕПТУАЛЬНЕ ВІДОБРАЖЕННЯ ЕВОЛЮЦІЇ РИНКУ ТА ЦИВІЛІЗАЦІЇ ЯК ЄДИНОГО ПРОЦЕСУ

Summary. The article presents the interpretation of epistemology of the concept of the market in the form of a certain concept, which allows to define its role, functions, laws of its functioning in the sense that it can be used by society to solve certain problems and accomplish tasks. The epistemology of the market is based on a fundamental position – civilizational development took place on the basis of a fundamental transformation of the role of the market, when it evolved from a simple exchange to the acquisition of the role of the determining factor of socio-economic relations. From this it follows an axiomatic assertion that the state of the market not only determines the perfection and /or efficiency of exchange, but also the content of socio-economic relations and the state of society, since the market economy has led to qualitative changes in the economic development of mankind.

The study found that historically the market has gone from its initial states, on the basis of which a market economy was formed to a market economy of the capitalist type. In turn, as the post-industrial society becomes established, the capitalist-type market is objectively transformed into a post-industrial one. Each historical epoch is characterized by its own condition and features of the market, where not only the forms and types of such, but also the criteria of the effectiveness of market exchange, principles and laws of functioning of such, etc. will be different. This approach seems quite versatile and characteristic for understanding the specified institute at all stages of civilization development. Hence, just as in the Middle Ages or Industrialism, the modern stage of a developed society requires a description of the post-industrial market as a goal of possible development.

Аннотация. В статье представлена интерпретация гносеологии понятие рынок в виде определенной концепции, позволяющей определить его роль, функции, законы его функционирования в том смысле, как это может быть использовано социумом для решения определенных проблем и реализации задач. Гносеология рынка базируется на принципиальном положении - цивилизационное развитие происходило на основе фундаментальной трансформации роли рынка, если такой превратился из простого обмена до вступления рынком роли определяющего фактора социально-экономических отношений. Из указанного следует аксиоматическое утверждение о том, что состояние рынка не просто определяет совершенство и/или эффективность обмена, но и содержание социально-экономических отношений и состояние общества, так как рыночная экономика привела к качественным изменениям в экономическом развитии человечества.

Исследованием установлено, что исторически рынок прошел путь от первичных своих состояний, на основе которых формировалась рыночная экономика к рыночной экономике капиталистического типа. В свою очередь, по мере становления постиндустриального общества рынок капиталистического типа объективно трансформируется в постиндустриальное. Каждая историческая эпоха характеризуется собственным состоянием и особенностями рынка, где разными будут не только формы и виды такого, но и критерии результативности рыночного обмена, принципы и законы функционирования таких тому подобное. Данный подход представляется достаточно универсальным и характерным для понимания указанного института на всех этапах развития цивилизации. Отсюда, так же как в эпоху средневековья или индустриализма, современный этап развитого общества требует описания рынка постиндустриального типа как цели возможного развития.

Анотація. У статті представлена інтерпретація гносеології поняття ринок у вигляді певної концепції, що дозволяє визначити його роль, функції, закони його функціонування у тому розумінні, наскільки це може бути використано соціумом для вирішення певних проблем та реалізації завдань. Гносеологія ринку базується на принциповому положенні – цивілізаційний розвиток відбувався на основі фундаментальної трансформації ролі ринку, коли такий перетворився із простого обміну до набуття ринком ролі визначального фактору соціально-економічних відносин. Із зазначеного випливає аксіоматичне твердження про те, що стан ринку не просто визначає досконалість та/або ефективність обміну, але й зміст соціально-економічних відносин та стан суспільства, так як ринкова економіка привела до якісних змін в економічному розвитку людства.

Дослідженням встановлено, що історично ринок пройшов шлях від первинних своїх станів, на основі яких формувалася ринкова економіка до ринкової економіки капіталістичного типу. В свою чергу, в міру становлення постіндустриального суспільства ринок капіталістичного типу об'єктивно трансформується у постіндустриальний. Кожна історична епоха характеризується власним станом і особливостями ринку, де різними будуть не тільки форми і види такого, але й критерії результативності ринкового обміну, принципи та закони функціонування таких тощо. Даний підхід представляється достатньо універсальним і характерним для розуміння зазначеного інституту на всіх етапах розвитку цивілізації. Звідси, так само як в епоху середньовіччя чи індустріалізму, сучасний етап розвинутого суспільства потребує опису ринку постіндустриального типу як мети можливого розвитку.

Key words: market, exchange, market relations, transformations, civilization.

Ключевые слова: рынок, обмен, рыночные отношения, трансформации, цивилизация.

Ключові слова: ринок, обмін, ринкові відносини, трансформації, цивілізація.

Постановка проблеми. Визначальною тенденцією розвитку сучасної світової і національних економік є ускладнення ринкової структури економічних систем, прискорення

науково-технологічних змін і посилення впливу глобалізації на господарське життя. Сучасна економічна система побудована на засадах ринку, і роль цього інституту у сучасному суспільстві

традиційно залишається детермінантною. Дослідження проблем ринку та механізму його функціонування в умовах трансформації економічних систем, характеризується недостатнім вивченням, насамперед, ролі і значення ринку та особливостями його формування в сучасних умовах. Все це диктує необхідність дослідження кардинальних модернізацій самої парадигми ринку та відповідного наукового обґрунтування.

Аналіз останніх досліджень і публікацій.

Значний внесок у формування і розвиток ринкової теорії, а також безпосередньо методології трансформацій ринку здійснили такі зарубіжні дослідники як М. Алле, І. Ансофф, Л. Вальрас, Д. Кейнс, Ф. Кенс, Л. Мізес, Д. Норт, Д. Рікардо, Д. Робінсон, Ж.-Б. Сей, А. Сміт, Ф. Хайек, Е. Чемберлін, М. Фрідмен та ін. Особливості сучасного етапу розвитку ринку розкрито в працях П. Дальмонда, Е. Еліота Рота, Ж. Тироля, Б. Хольстрема та ін. На пострадянському просторі питання ринкових механізмів вивчалися Л. Абалкіним, В. Андрійчуком, В. Апоп'єм, В. Базилевичем, І. Баланюком, А. Гальчинським, В. Гейсцем, Ф. Горбоном, М. Горлачуком, Є. Данкевичем, П. Єщенком, Ю. Зайцевим, П. Леоненком, І. Лукіновим, Ю. Лупенком, М. Маліком, О. Морозом, В. Микитюком, А. Павленчиком, Б. Пасхавером, І. Радіоною, П. Саблуком, В. Савчуком, О. Скиданом, А. Чухном, Л. Янковською та іншими.

Виклад основного матеріалу дослідження.

Соціально-економічні зміни в Україні останніх десятиліть відбувалися, передусім, щодо політико-економічного устрою країни, відносин власності, розвитку ринкової економіки, форм ринкового господарювання. Все це викликало актуалізацію питань регулювання, прогнозування, моделювання цих процесів, що, у свою чергу, обумовило необхідність уточнення економічної сутності категорії «ринок», а також формування загальної філософії та ідеології трансформаційних процесів. Важливість зазначеного є очевидною при вирішенні проблеми формування ринкових відносин в Україні.

На даному етапі дослідження об'єктом вивчення були соціально-економічна інтерпретація категорії «ринок» та загальної теорії ринку, уточнення методології тлумачення теорії ринку та окремих альтернативних концептів такої. Досягалося це ретроспективним оглядом згаданих категорій та теорій, у т. ч. в контексті можливості їхнього використання при здійсненні ринкових реформ в Україні, а також визначення альтернативних концептів теорії ринку та змісту ключових дискусійних положень відповідно. Інформативною базою досліджень слугували інтелектуальний зміст відомих теорій ринку та регуляцій. Принциповим вбачалося, насамперед, питання гносеології категорії «ринок», по-перше, з точки зору ретроспективи процесу, а по-друге за виділення ключових характеристик категорії, що були привнесені в різні періоди економічної історії

з позицій суспільних очікувань від ринку, а також розуміння законів його функціонування.

Сучасна економічна система побудована на засадах ринку, і роль цього інституту у сучасному суспільстві, очевидно, слід визнати детермінантною до всієї сукупності соціально-економічних відносин. Загальновідомо, що розвиток суспільного поділу праці, економічна відокремленість суб'єктів господарювання за різних форм власності, необхідність обміну продуктами праці стали об'єктивними передумовами виникнення ринку. Процес формування системи глобального та національних ринків відбувався історично впродовж останнього тисячоліття, водночас уточнювалися ключові положення відповідної теорії. Теоретичні і практичні уявлення про закони і сутність ринку змінювалися достатньо динамічно в силу об'єктивних причин, а вірність теоретичних ідей перевірялася за періодичністю та потужністю економічних криз у різний період. Таким чином, узагальнення і уточнення поглядів на сутність, види, значення понять ринку є перманентним і водночас основним процесом еволюції цивілізаційної парадигми.

Після ознайомлення із науковою літературою, що присвячена темі ринку, можемо стверджувати про парадокс сучасності та економічної теорії зокрема, який полягає у тому, що на інформаційному фоні окреслено виключно важливу роль ринку, його функціонування і розвитку, однак його сутність та закони розкриті набагато меншою мірою ніж більшість інших економічних категорій. Тому погоджуємося з думкою Р. Коуза про те, що навіть у посібниках більше уваги відводиться аналізу процесу встановлення цін, структури ринку, тоді як поняття «ринок» і що вкладається в цей зміст практично не висвітлюється [1, с. 8].

Важливою представляється інтерпретація гносеології поняття ринок у вигляді певної концепції, що дозволяє більш коректно визначити не тільки роль та функції ринку, але й – через принципів характеристики – закони його функціонування у тому розумінні, наскільки це може бути використано соціумом для вирішення певних проблем та реалізації сукупності специфічних для якогось часу і стану завдань.

Так, численні дослідження підтверджують той факт, що ринкові відносини в процесі свого розвитку та ролі ринку в житті людей зазнавали постійних змін. Цей складний еволюційний процес визначався динамікою таких основних факторів економічного розвитку як виробництво, економіка, ринкова економіка, ринкова економіка капіталістичного типу. На думку В. Железна, характерною рисою економічного розвитку саме і стали ускладнення та розширення ринкового обміну [2, с. 137].

Звідси вважаємо, що гносеологія терміну має будуватися на наступному принциповому для формування загальної теорії ринку положенні:

цивілізаційний розвиток відбувався на основі фундаментальної трансформації ролі ринку, коли такий перетворився із простого обміну (проторинку) – через формування повсюдної ринкової економіки та поширення капіталізму – до набуття ринком ролі визначального фактору соціально-економічних відносин.

Із зазначеного, як було зазначено вище, впливає аксіоматичне твердження

про те, що характер (стан) ринку не просто означає досконалість/ефективність обміну, але й визначає зміст соціально-економічних відносин та стан суспільства. Адже саме ринкова економіка привела до якісних змін в економічному розвитку людства, при цьому відомі альтернативи до ринкової організації соціально-економічних відносин виявилися незадовільними. Як аксіому можемо стверджувати, що саме ринок забезпечує взаємозв'язок виробництва і споживання; ринок гарантує суспільну оцінку результатів праці відосіблених товаровиробників; ринок створює умови для високої ефективності виробництва та соціально-економічних відносин загалом. Водночас саме через ринкову економіку капіталістичного типу досягнуто найвищого відомого досі рівня вирішення матеріальних потреб суспільства. І при цьому і ринок, і економічна система капіталізму продовжують еволюціонувати завдяки наявності внутрішніх конфліктів, дисфункцій, суперечливих тенденцій розвитку тощо [3, с. 23].

Так, на думку В. Железнова, помилкою є розглядати сучасне історично детерміноване суспільство за дійсність, що не змінюватиметься, тим більше – розглядати таке суспільство як незмінні за критерієм справедливості відносини; таке суспільство насправді завжди змінюватиметься в процесі історичного розвитку [2, с. 248]. Вважаємо, що все зазначене повністю притаманне проблематиці щодо законів динаміки ринку. Тобто ринок завжди зазнаватиме змін, а звідси для опису моделі його ефективності потрібні будуть нові аналоги.

Подібна позиція потребує змістовного узгодження категорії «ринку» із поняттями «ринкова економіка» та «капіталізм». На думку А. Чухно, ринок і ринкова економіка є принципово різними поняттями, де ринок – це конкретна форма фази обміну, тоді як ринкова економіка – це система взаємозв'язку виробництва, розподілу, обміну та споживання, де ринок виступає головною формою економічних взаємозв'язків між

товаровиробниками [4, с. 5]. На думку Ф. Броделя [5], вся генеза капіталізму є функціональною до ринкового обміну, а, в свою чергу, за К. Брикманом [6], економічний розвиток сучасного капіталізму загалом може бути асоційованим передусім із розвитком ринкової економіки.

Знову ж таки необхідно мати уявлення про логіку процесу, що є узгодженою ретроспективно. Методологічно співвідношення зазначених категорій може бути описана у вигляді схеми із ряду етапів (рис. 1.), які співвідносяться в єдиному алгоритмові через сукупність видів економік та відповідних типів ринку (ринкового обміну). Нами концептуально було визначено 5 видів економік та – відповідно – 5 видів ринків та етапів їхніх послідовних змін, а саме:

1) первинна економіка (I), яка спиралася (в окремих випадках це продовжується і зараз) на найдавніший тип ринку – проторинку або економіку самозабезпечення (т. з. «чиста економіка» за Фомою Аквінським [7]). Очевидно, під такою розумілася економічна система, де додана вартість, що створюється у первинній ланці просування товару від виробника до споживача, є мінімальною;

2) ринкова економіка (II), яка трансформувалася із проторинку і являє собою відносно розвинену системи обміну, що охоплює все суспільство;

3) ринкова економіка із високим рівнем економічного лібералізму (III), яка – за виникнення капіталізму як принципово нового соціально-економічного явища – приблизно із XVII ст. визначила тодішню і сучасну західну економічну цивілізацію та економіку світового соціуму сьогодні;

4) ринкова економіка тоталітарних суспільств (IV) як тупікове (за аналогією із терміном та ефектом «інституційної пастки» за В. Тамбовцевим [8, с. 28–36]) відгалуження подальшої еволюції ринкової економіки, що відрізняється від (III), насамперед, низьким рівнем економічної свободи та – як альтернативи – високим впливом державного регулювання економіки і ринку (виходили із припущення, що у самих тоталітарних країнах присутній сектор ринкового обміну в якихось формах і видах);

5) ринкова економіка капіталістичного типу (V), яка була створена на основі ринкової економіки із високим рівнем економічного лібералізму (хронологічно виходили із припущення про те, що це розпочалося із Англії XVII ст.).



Рис. 1. Методологія опису еволюції економічної цивілізації у контексті співвідношення фундаментальних категорій ринкового розвитку

Джерело: авторська розробка. Подібна диференціація має бути, як вважаємо, узгодженою із теорією стадійного економічного розвитку. Так, за останні 300 років продовжується домінування ринкової економіки капіталістичного типу, яка, в свою чергу, може бути диференційованою на доіндустріальний (умовно – до XVIII), індустріальний (XIX-XX ст.) та постіндустріальний (з XXI ст.) підтипи (див. рис. 1).

Таким чином, історично ринок пройшов шлях від первинних своїх станів, на основі яких формувалася ринкова економіка, і лише в межах останньої у новітній історії формується капіталізм або ринкова економіка капіталістичного типу. В свою чергу, в міру становлення постіндустріального суспільства ринок капіталістичного типу об'єктивно трансформується у постіндустріальний.

Між іншим, як виявилось при аналізуванні літературних джерел з економічної теорії що присвячена етапу новітньої історії, так само як і по відношенню до терміну «рининок», термін «капіталізм», незважаючи на виключне поширення свого використання, не має чіткої історії змістовної інтерпретації [3, с. 26].

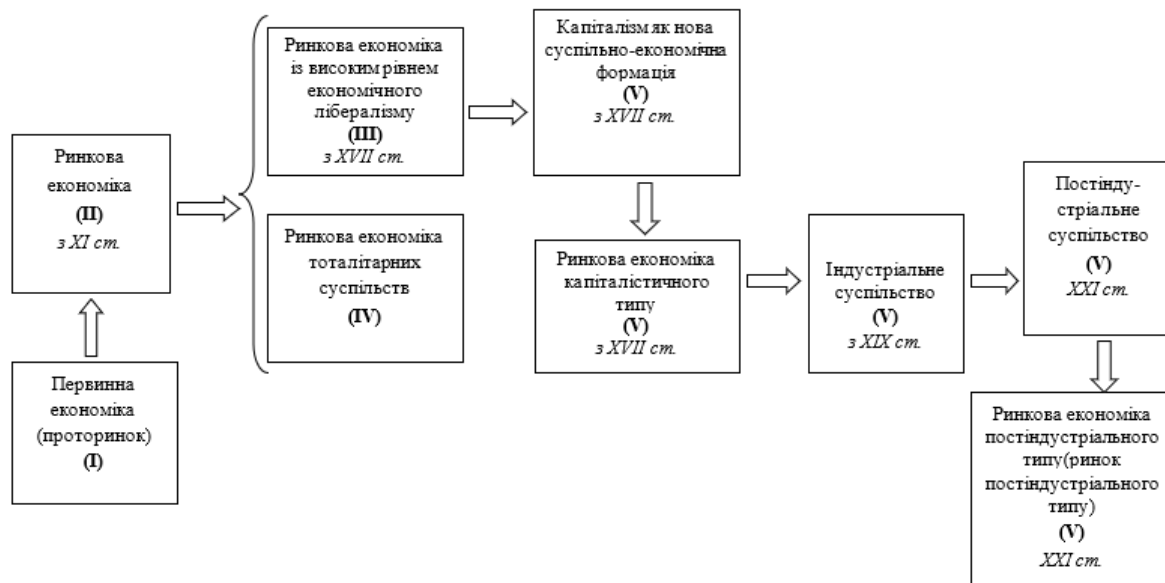
Так, принципове значення має відповідь на питання коли, який час можна визнати епохою формування ринкової економіки капіталістичного типу. Капіталізм від свого зародження до повсюдного поширення мав місце впродовж століть, можливо, тисячоліть. Очевидно, це був тривалий і явно непослідовний процес, на які впливала велика кількість інших факторів. Існує термін «пунктирний капіталізм» [5, с. 413], який слід тлумачити таким чином, що ознаки капіталізму часто (якщо не завжди) мають місце на фоні функціонування, при чому достатньо усталеного, інших типів соціально-економічних систем, які – умовно – є менш розвиненими. Також слід розрізняти як окремі епохальні періоди появи

окремих ознак капіталізму (його пунктирів) та час масового, повсюдного його поширення.

Так, за твердженням С. ван Бата, від 1150 р. Європа вийшла із стану прямого й перейшла до непрямого с.-г. споживання через надходження до обігу надлишків сільського продукту [9, с. 411]. Це – час формування проторинку цивілізації, на основі якого і виник капіталізм. Завдяки до появи капіталізму його передбачало багато ознак: збільшення та зростання міст, кількісне та якісне зростання ринкових обмінів, поява ринку праці, згуртованість суспільства, соціальні конфлікти певного економічного типу і таке ін.

У часі К. Марксом поява капіталізму було віднесено до XIII ст. функціонування італійських міст як відносно самостійних і найбільш ефективних економік того часу [10, с. 521]. На думку І. Валлернстайна, т. з. «біографія капіталу» починається із XVI ст. створенням т. з. «матриці капіталізму» в Європі [11, с. 230]. К. Полань час капіталізму віднесено до XIX ст. [12, с. 12]. На думку Ф. Броделя, класична послідовність у часі розвитку провідних економічно міст Західної Європи – Венеції, Антверпена, Генуї, Амстердаму, Лондону – відбувалася впродовж XV-XVIII ст.; саме ці міста, як стверджується, стали історично основними ринковими центрами капіталістичного типу [5, с. 457]. Водночас К. Полань стверджував, що капіталізм міг виникнути лише на стадії економічного лібералізму [12, с. 13]. Ми вважаємо, що поява капіталізму – чи окремих його ознак – відбулася значно раніше, а не з XVI-XVII ст.

Іншим питанням є ідентифікація безпосередніх ознак появи капіталізму. За джерелами [10, 13], ознаками ринкової економіки капіталістичного типу стали поява банків, векселів, кредиту, карбування монети, поширення практики укладання торговельних угод на тривалий період, формування системи державних фінансів, поширення грошей, зростання виробництва,

торгівля на далекі відстані, юридична формалізація позик, поява таких соціальних явищ як диференціація робочої сили та класова боротьба – саме ці ознаки капіталізму фіксовано Ф. Броделем [5] та ін. від XII ст. у містах Генуя та Венеція, від XII-XIII ст. у містах Брюгге, Ганзейського союзу, на території функціонування ярмарок Шампані, надалі – у м. Амстердам та інших містах Західної Європи. Цими ж дослідниками підкреслено, що прояви капіталізму мали місце не тільки у Західній Європі, але й на величезних територіях Китаю, Індії, Японії, де складні ринкові механізми бути створені і панували ще з більш раннього періоду.

Зі свого боку, хотіли б доповнити перелік ознак капіталізму такою, що включає в себе визначальну роль попиту як нового в історичному контексті стану ринку. В своїй історії світовий ринок пройшов межу від стану, коли пропозиція відіграла визначальну роль до такого, коли таку почав відігравати попит, очевидно, на межі між доіндустріальною та індустріальною епохами економічно розвинутих країн Західної Європи XVIII ст. Теоретичною основою цього положення може бути визнана теза Ф. Бастія, яка отримала назву закону про визначальну роль споживача щодо виробника [14, с. 59].

Чи правомірно розрізняти ринкову економіку та капіталізм або ринкову економіку капіталістичного типу? На нашу думку, такий поділ є логічним і водночас принциповим для розуміння логіки еволюції в цілому. По-перше, мова йде не просто про різні економічні системи, але й різні соціальні відносини. Відмінність між такими полягає, насамперед, у формуванні ідеології економічного лібералізму та її повсюдному практичному втіленні у найбільш економічно розвинутих тоді країнах світу, які водночас стали взірцем своєрідного соціально-економічного розвитку. На думку К. Поланьї, до XIX ст. не було не просто капіталізму – не було і як такого ринку, тоді як існували т. з. «лжеринки» [12, с. 11], притаманні примітивним державам із, швидше всього, церемоніальними (реципрокаційними) обмінами, що були засновані переважно на явних та прихованих формах дистрибуції (конфіскації) продукту. На думку цього дослідника, при градації і типізації ринків слід розрізняти торгівлю, обмін від ринків та ринкового обміну, що засновані на саморегулюванні цін. Так, згідно К. Поланьї, середньовічний ринок у Європі є прикладом системи, яка організовувалася на основі інтенсивних соціальних зв'язків і відносин, зокрема, норм взаємної довіри [12, с. 12], тобто, очевидно, економічні пріоритети, зрозумілі сьогодні, тоді відігравали меншу роль.

Фактично тотожною, як зазначалося, є і точка зору Ф. Броделя, який вважав, що про дійсно ринкову економіку можна стверджувати з того часу, коли виникли усталені коливання та узгодження цін на територіально визначених ринках, проте, на його думку, для Західної Європи, у часі це було знову ж таки XIII ст. [5, с. 271].

Виникнення та змістовне становлення понять «капіталізм» («капітал», «капіталіст»), які сьогодні є дуже поширеними, свідчить про давню, проте достатньо неоднозначну ретроспективу. Першим виник термін «капітал», потім – «капіталіст», а згодом «капіталізм», причому у різні часи їхнє тлумачення більшою чи меншою мірою розрізнялися. В сучасному тлумаченні такий було сформовано, очевидно, після 1914 р.

Так, за Ф. Броделем, термін «*capital*» (із пізньої латини, очевидно, від «*caput*» – голова, тобто найважливіше, головне) виник приблизно у XII-XIII ст. в Італії у значенні цінності, запасу товарів, маси грошей або ж грошей, що приносять відсоток [5, с. 423]; як стверджує цей автор, термін зафіксовано вперше у 1211 р.; за тими ж джерелами, термін з 1283 р. вживався як капітал товариства купців (у сучасному розумінні). З початку XV ст. цей термін зафіксовано письмово у проповідях св. Бернара Сієнського у розумінні засобу наживи. Вже у XVIII ст. термін «капітал» розглядався у роботах Ф. Форбонне у значенні як «продуктивний капітал» [15, с. 187], а Ф. Кене – як усякий капітал, що є знаряддям виробництва [16, с. 348].

Поява поняття «капіталіст» відноситься Ф. Броделем до середини XVII ст. [5, с. 421]. У XIX ст. такими вченими-економістами як А. Сміт [17], Р. Джонс [18], Д. Рікардо [19], С. Сіємонді [13], М. Родбертус [20], К. Маркс [10] та ін. Це використовувалося, швидше всього, як технічний економічний термін для означення грошовитих, спритних, заможних людей. Ф. Кене називав такими власників грошових багатств, які активно використовують гроші у своїй економічній діяльності.

Термін «капіталізм», як стверджується, вперше було застосовано 1842 р. у книзі Ж.-Б. Ришара «Нові багатства французької мови» [21, с. 86]. Близьке до сучасного значення терміну застосовано, очевидно, Л. Бланком та Ж. Прудоном близько 1850 р.; цей термін не використовував, наприклад, К. Маркс у першоджерелах, а був внесений пізніше його послідовниками. Очевидно, повноцінна легітимізація терміну відбулася на початку XX ст. (у 1902 р.) В. Зомбартом у його книзі «Сучасний капіталізм» [22, с. 175]. У роботах В. Леніна капіталізм вже широко аналізувався як економічна система, що пов'язана (чи породжена) з дрібним масовим виробництвом, коли внутрішній ринок капіталізму створюється саме капіталізмом в процесі його розвитку [23, 389]. Натомість, вже у другій половині XX ст. О. Гершенкрон розглядав капіталізм як сучасну індустріальну систему [24, с. 91].

Загальне авторське бачення категорії «ринок» за універсальними характеристиками і принципами класифікації відображено на рис. 2. Отже, ринок розглядали у даному випадку через такі природні характеристики як діалектичність, багатоаспектність, ієрархічність, а також об'єктивна присутність складних форм, що не

підлягають (або лише якоюсь мірою) державному регулюванню.

Так, коли говоримо про діалектичність ринку, то маємо на увазі ефект постійної його видозміни у часі по мірі глобальної еволюції економічних систем: змінюються системи загалом – змінюються ринкові обміну та інститути, що його забезпечують – тобто ринки.

У загальному контексті дискусії діалектичність ринку важлива, перш за все, через невідворотній, глобальний і повсюдний процес трансформування соціально-економічних відносин у напрямку до капіталізму, що супроводжувалося і

продовжує супроводжуватися перетворенням проторинку у системи ринкового обміну сучасної цивілізації, що оперує найдосконалішими інструментами обміну. Все це відбувається на фоні еволюції цивілізації у напрямку від доіндустріальної до постіндустріальної епохи. Дана концепція дозволяє стверджувати про об'єктивність інтерпретації поняття «ринку постіндустріального типу», отже ринку, що є характерним саме для постіндустріального суспільства, так само як і ринків інших епох та станів економічних систем.

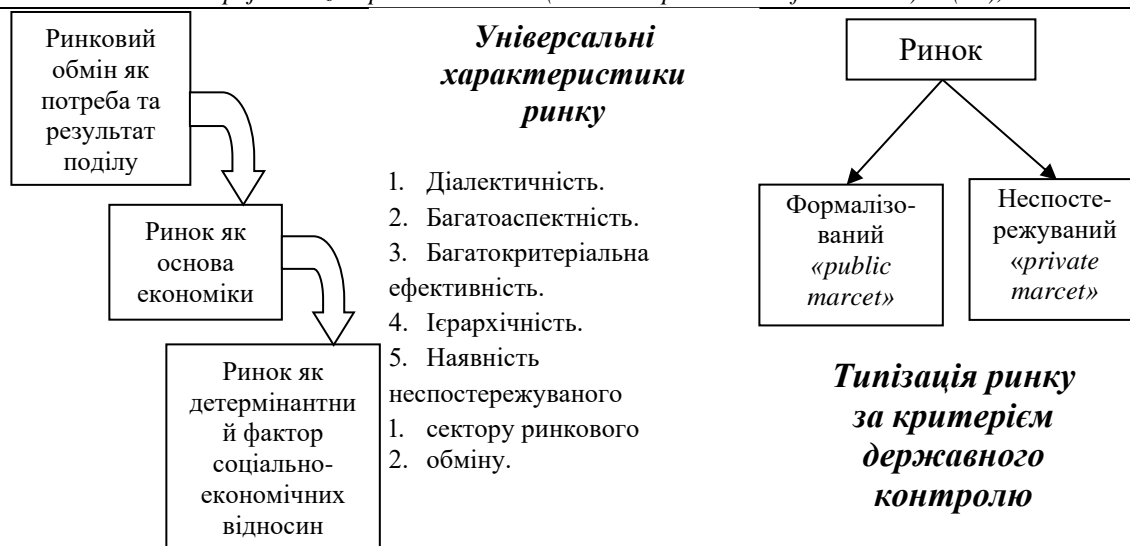

Типізація ринків за соціально-економічними функціями

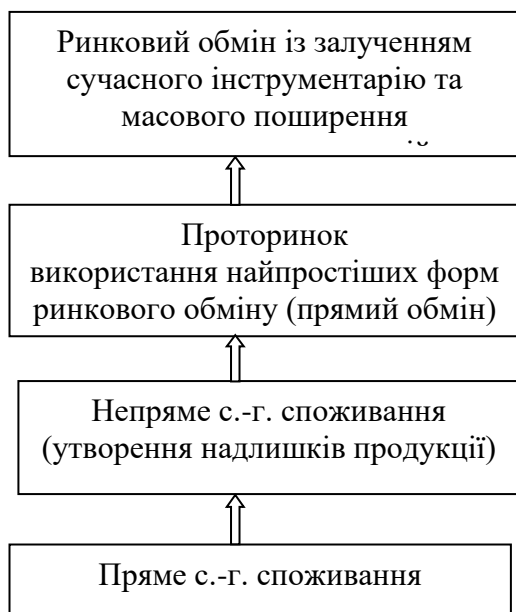

Типізація за формами ринкового обміну

Рис. 2. Капіталістична розвинута ринкова економіка доіндустріального типу
Джерело: авторські дослідження.

Багатоаспектність універсального ринку передбачає, що ринок може достеменно бути описаним за сукупністю критеріїв і показників, до яких належить не тільки класифікація ринкових обмінів та їхня інтенсивність, але й результуючі широкого іншого – економічного та соціального – змісту [25, с. 7].

Із вищезазначеного випливає положення про об'єктивність наступної характеристики ринку – його багатокритеріальної ефективності, коли оцінити стан ринку можливо лише за комплексом різних критеріїв і показників. В свою чергу, звідси випливає і теза про те, що ринок об'єктивно має різні стани досконалості (ефективності), які

повинні мати у соціумі коректну інтерпретацію. Водночас існує потенціал підвищення ефективності/ досконалості ринку, а також можливість цілеспрямованого впливу на ринок у площині відповідних координат змін.

Ієрархічність ринку передбачає наявність одночасно в якійсь економічній системі різних форм і видів ринкового обміну водночас, що у сукупності складають економічно логічну складну ієрархію підпорядкування та узгодження між такими [26, с. 11].

Різний стан ринків та обумовлена цим ієрархічність може бути пояснена, як вважаємо, принциповою наявністю повсюдної ситуації нерівноправних обмінів. Тобто – на відміну від теорії Д. Рікардо про визначальну роль «порівняльних витрат» у торговельних обмінах між країнами [19, с. 674], а звідси про універсальність еквівалентів такого обміну за будь-яких умов – у світовій економіці масово має місце економічне підпорядкування більш потужними національними економіками (ринками) менш потужних. Термін «потужна економіка», очевидно, може бути асоційований із результатом впливу політичних, а не економічних факторів. Таким чином, об'єктивні передумови до потенційно високої конкурентоспроможності якогось сектору економіки окремо взятої країни та ринку можуть нівелюватися політичними факторами, за якими такий ринок функціонує за умов нерівноправного обміну. Надалі буде продемонстровано, що ринок в Україні, перебуває саме у такому стані, що і визначає переважну більшість його дисфункцій та обмежень. На підтвердження зазначеного доцільно навести міркування В. Железнова про те, що принцип вільної конкуренції ніколи не є головною ознакою функціонування ринку; автором вводиться термін «штучні перепони» як один із факторів реального економічного середовища навіть за умов капіталізму [2, с. 144].

Із обґрунтованого нами положення про об'єктивність нерівноправного обміну між ринками різних країн випливає, що згадана вище теорія порівняльних переваг Д. Рікардо набуває об'єктивності лише за умови досягнення сегментного чи загального ринку окремої країни стану, який би відповідав критеріям ефективного, досконалого. Лише за такого стану національний ринок буде функціонувати дійсно у координатах (критеріях) дійсно ринкового обміну [27, с. 13]. Для цього мають бути задіяними не тільки економічні, але й політичні та інші неекономічні фактори. Таким чином, необхідність створення якогось сегментного чи загального в країні ринку, стан якого асоціювався б як ефективний, може бути трактованою як конкретна цільова управлінська задача.

Представлена схема має безпосереднє відношення до аналізування будь-якого сучасного ринку. Так, ринок являє собою сукупність форм і видів, які істотно розрізняються і представляють, очевидно, якісь свої системи соціально-

економічних відносин, окремі економічні уклади, способи життя. При цьому поява – стихійна чи цілеспрямована – чи створення нових, більш ефективних і – звідси – прогресивних форм і видів обміну супроводжувалося збереженням до цього існуючих форм і видів обміну [28, с. 11]. Тобто, можемо стверджувати, що за будь-яких соціально-економічних умов найпростіші форми ринків зберігалися впродовж всієї історії, залишившись самі собою.

В теоретичному контексті це дозволяє, як вважаємо, також переглянути зміст теорії ціноутворення в інтерпретації кембриджської школи неокласиків, відомої у літературі як «хрест А. Маршала» [29, с. 691]. Наше корегування зводиться до наступного: ціноутворення на реальних ринках, окрім відомих і універсальних за будь-яких умов трьох факторів ціноутворення А. Маршала (витрат виробництва, суб'єктивних оцінювань корисності та співвідношення між попитом і пропозицією) включає і додатковий фактор, який – умовно кажучи – зміщує точку ціноутворення в залежності від того, про який ринок йде мова, наскільки такий є досконалим, ефективним у тому змісті, якого автор цієї дисертації дотримується. Іншими словами, досконалий ринок буде відчувати мінімальний вплив вже розглянутого вище фактору нееквівалентного обміну, тоді як в міру зменшення його ефективності/ досконалості вказаний вплив буде зростати, спотворюючи тим самим економічність формування ціни і максимізуючи вплив політичних факторів, що визначають різний стан ринків та нееквівалентний внаслідок цього обмін.

Звідси, ринок слід аналізувати за гіпотезою існування симбіозу різних форм і видів обміну, кожен з яких має соціальне підґрунтя. Таке підґрунтя формується через ідентифікацію груп агентів, які вважають даний сектор вигідним і більш досконалим чи доступним за інші. Отже, кожен елемент структури загального ринку спирається на власну групу (групи) економічних агентів, що є водночас як реципієнтом, так і бенефіціарієм саме цього виду ринку та ринкового обміну, що врешті-решт спирається на окремі економічні культури, обумовлені специфікою ринкового обміну. Дане твердження спирається також на тезу про те, що ніколи (з наявного історичного досвіду) реально функціонуючий ринок в межах якоїсь визначеної економіки (наприклад країни, регіону) не представляв собою структури одного типу за критерієм набору показників, що характеризують присутні ринкові обміни та функціональні соціально-економічні наслідки таких у соціумі. Завжди – це комбінація різних елементів ринку із власними механізмами, формами та видами ринкового обміну. Співвідношення таких елементів при цьому, очевидно, виступає одним із факторів досконалості/ефективності загального ринкового середовища [3, с. 34].

Слід зазначити, що вважаємо предтечею висловленої вище тези про ієрархічність будь-якого реального ринку ідеї Ш. Фур'є про те, що у кожному суспільстві існують в тій чи іншій мірі риси, запозичені з минулих чи майбутніх періодів, і саме головне про те, що, комбінуючи їх, можливо свідомо моделювати більш досконалу систему суспільних відносин [30, с. 679]. Іншим ідеологічним джерело може бути висунута на початку ХХ ст. концепція соціального плюралізму В. Зомбарта про те, що більш досконала економічна система включає як старі, так і нові форми господарювання [22, с. 297]. Вже у рамках теорії індустріального/постіндустріального суспільства (за версією Р. Арона [31, с. 341]), в межах сучасної економічної системи, що базується на приватній власності та децентралізації, і яка характеризує постіндустріалізм, закономірно присутні безліч варіацій організаційних форм виробництва.

Це положення надає підстави стверджувати про таку характерну особливість будь-яких реально існуючих ринків як наявність *непостережуваного* (або *малопостережуваного*) сектору ринкового обміну або об'єктивне існування секторів ринку, що знаходяться поза межами державного моніторингу, контролю, регулювання. Цей сектор може бути більшим чи меншим, проте його наявність як об'єктивного явища підтверджена всім досвідом цивілізації. Отже, ринок завжди поєднує формалізований і непостережуваний сектори; важливим є те, що останні повинні бути оцінені та враховані у регулятивних діях.

Із вищезазначеного випливає також теза про те, що в усі часи економічна історія пронизана дуалістичністю двох протилежних тенденцій: 1) намірів політичної влади контролювати ринок; 2) намірів окремих груп агентів *завжди* уникнути цього контролю. Фундаментальні роботи з економічної історії – Ф. Броделя [5], Й. Кулішера [32], І. Валлернстайна [11], В. Зомбарта [22], Й. Шумпетера [33] – підтверджують зазначене.

Детально система неконтрольованого ринку описана А. Евериттом [34, с. 468–473]. Тобто, за будь-яких соціально-економічних та історичних умов існувала принаймні 2 ринки: 1) ринок, що контролювався «*publicmarket*»; 2) т. з. «приватний ринок» («*privatemarket*») або масовий ринок, який був поза політичним контролем. Якщо перший міг бути фіксованим, то другий являвся непостережуваним для влади. При цьому останній ніколи не був хаотичним, а підлягав достатньо ефективним, очевидно, більш ефективним аніж у випадку контрольованого ринку правилам, які могли здаватися хаотичними через відсутність статистичного і формалізованого уособлення. Дуалістичність ринку у такому варіанті не тільки не зникла сьогодні – це невід'ємна характеристика ринкового обміну за будь-яких фонових умов, що безумовно характеризує і стан та роль ринку.

Висновки. Ринок є одним з найбільших значимих цивілізаційних інститутів, що сформувалися історично. Кожний етап розвитку

суспільства зумовлює певні особливості функціонування ринку, певні інститути та механізми ринкових відносин. Ретроспективний огляд формування загальної теорії ринку дозволяє стверджувати, що сучасний ринок як специфічна сфера обміну товарами і послугами, де виникають і реалізуються відносини, пов'язані з процесом купівлі-продажу товарів, їх просування від виробника до споживача – необхідно розглядати у гносеологічній динаміці становлення ефективної його моделі. При цьому, тлумачення ринку методологічно ґрунтується на дискусійних положеннях сформульованих історично у відповідних теоріях, течіях, наукових школах. В кожному разі мала місце особлива позиція на тлумачення сутності ринку та фактори, що його визначають; в кожному разі акцент було зроблено на особливі причинно-наслідкові зв'язки ринку як системи, що постійно еволюціонує, самовдосконалюється, проте, водночас, функціонує за умови значного ризику формування стану інституційної неефективності. Відповідний конфлікт ідей може бути визначений у світлі ліберальної, неоліберальної та альтернативних парадигм ринку.

Кожна історична епоха характеризується власним станом і особливостями ринку, де різними будуть не тільки форми і види такого, але й критерії результативності ринкового обміну (в першу чергу з точки зору суспільних очікувань та суспільної оцінки наслідків), принципи та закони функціонування таких тощо. Вважаємо, що даний підхід представляється достатньо універсальним і характерним для розуміння зазначеного інституту на всіх етапах розвитку цивілізації. Звідси, так само як в епоху середньовіччя чи індустріалізму, сучасний етап розвиненого суспільства потребує опису ринку постіндустріального типу як мети можливого розвитку.

Список використаних джерел:

1. Коуз Р. Г. Фирма, рынок и право/пер. с англ. Нью-Йорк: Телекс, 1991. 192 с. [in Russian].
2. Железнов В. Я. Очерки политической экономии: рынок/сост. А. А. Чухно. Киев: Україна, 1995. С. 135–147. [in Russian].
3. Логоша Р.В. Формування постіндустріального ринку овочевої продукції в Україні: монографія. Вінниця: ПрАТ «Вінницька обласна друкарня». 2017. 515 с. [in Ukrainian].
4. Основи економічної теорії: підручник / Чухно А. А., Єщенко П. С., Климко Г. Н. та ін.; за ред. А. А. Чухна. Київ: Вищ. шк., 2001. 606 с. [in Ukrainian].
5. Бродель Ф. Материальная цивилизация, экономика и капитализм: XV- XVIII вв. Т. 3. Москва: Мир, 1992. С. 550. [in Russian].
6. Brinkmann C. Eine wissenschaftsbiographische Skizze/Reinhard Blomert / Hans Ulrich Esslinger / Norbert Giovannini: Heidelberger Sozial – und Staatswissenschaften. Das

Institut für Sozial – und Staatswissenschaften zwischen 1918 und 1958. Marburg, 1997. S. 159–165. [in English].

7. Аквінський Ф. Коментарі до Аристотелевої «Політики» / пер. з латини О. Кислюк; авт. передм. В. Котусенко. 2-е вид. Київ: Основи, 2003. 796 с. [in Ukrainian].

8. Тамбовцев В. Л. Роль рынка для институтов в институциональной эволюции. Экономический вестник Ростовского государственного университета. 2005. Т. 3, № 4. С. 28–36. [in Russian].

9. Сликер ван Бат Б. Х. Аграрная история Западной Европы (500–1850 гг.). 742 с. [in Russian].

10. Маркс К. Капитал. Критика политической экономии: в 3 т. Т. 1. Кн. 1. Процесс производства капитала/пер. И. И. Степанова-Скворцова. Ленинград: Политиздат, 1950. 794 с. [in Russian].

11. Валлерстайн И. Анализ мировых систем и ситуация в современном мире/пер. с англ. Санкт-Петербург: Унив. кн., 2001. 416 с. [in Russian].

12. Поланьи К. Саморегулирующийся рынок и фиктивные товары: труд, земля и деньги. THESIS. 1993. Вып. 2, т. 1. С. 10–17. [in Russian].

13. Сисмонди Ж. С. Новые начала политической экономии в его отношении к народонаселению: в 2 т. Москва: Соцэкгиз, 1967. 937 с. [in Russian].

14. Бастиа Ф. Экономические гармонии / пер. на рус. Москва, 1904. 189 с. [in Russian].

15. Forbonnais F. Principes et observations économiques. 1767. P. 281. [in English].

16. Кенэ Ф., Тюрго А. Р. Ж., Дюпон де Немур П. С. Физиократы. Избранные экономические произведения. Москва: Соцэкгиз, 1960. 1200 с. [in Russian].

17. Смит А. Исследование о природе и причинах богатства народов. Москва: Соцэкгиз, 1962. 684 с. [in Russian].

18. Джонс Р. Опыт о распределении богатства и об источниках налогов. Москва: Либроком, 2011, 186 с. [in Russian].

19. Рикардо Д. Начала политической экономии и налогового обложения: Избранное/пер. с англ. П. Ключин. Москва: Эксмо, 2007. 960 с. [in Russian].

20. Родбертус К. Всемирная история экономической мысли: в 6 т./гл. ред. В. Н. Черковец. Москва: Мысль, 1988. Т. II. От Смита и Рикардо до Маркса и Энгельса. 574 с. [in Russian].

21. Ришара Ж.-Б. Нові багатства французької мови. Франція, 1842. 201 с. [in Ukrainian].

22. Зомбарт В. Современный капитализм. Т. 2. Теория капиталистического развития. Москва: И. Н. Кушнерев и К^о, 1904. VI. 487 с. [in Russian].

23. Ленин В. И. Полное собрание сочинений (постранично). 5-е изд. Москва: Изд-во полит. лит., 1967. 431 с. [in Russian].

24. Гершенкрон А. Экономическая отсталость в сравнительной перспективе. Москва: Дело, 2015. 535 с. [in Russian].

25. Мороз О.В., Логоша Р.В. До питання побудови універсальної моделі ринку. Науковий вісник міжнародного гуманітарного університету. Сер.: Економіка і менеджмент. 2016. Вип. 21. С. 5–10. [in Ukrainian].

26. Logosha R. V., Kolesnik T. V. Formation, functioning and development feature of agricultural markets in Ukraine. Економіка. Фінанси. Менеджмент: актуальні питання науки і практики: Всеукраїнський науково-виробничий журнал. 2019. №9. С. 7–18. [in English].

27. Мороз О.В., Логоша Р.В. Проблемний дуалізм загальної теорії ринку та його значення для цивілізаційного розвитку. Інноваційна економіка: Науково-виробничий журнал. 2016. Вип. 5–6 (63). С.11–16. [in Ukrainian].

28. Логоша Р.В. Особливості формування та розвитку ринку в різних суспільних формаціях. Економіка і суспільство. 2016. Вип. 3. С. 7–12. [in Ukrainian].

29. Маршалл А. Принципы экономической науки: в 3 т. Москва: Прогресс-Универс, 1993. 1076 с. [in Russian].

30. Щербенко Е. Фур'є Шарль. Політична енциклопедія/редкол.: Ю. Левенець (голова), Ю. Шаповал (заст. голови) та ін. Київ: Парламент. вид-во, 2011. С. 757. [in Ukrainian].

31. Арон. Р. Воображаемые марксизмы. Москва: Либроком, 2012. 384 с. [in Russian].

32. Кулишер И. М. История экономического быта Западной Европы. Т. 1–2. Челябинск: Социум, 2004. 337 с. [in Russian].

33. Шумпетер Й. А. История экономического анализа: в 3 т./пер. с англ.; под ред. В. С. Автономова. Санкт-Петербург: Эконом. шк., 2001. XI. III. 1664 с. [in Russian].

34. Everitt A. The Agrarian history. London. 1967. P. 468–473. [in English].

Mulyk Tetiana

*Candidate of Economic Sciences, PhD, Associate Professor,
Head of the Analysis and Statistics Department,
Vinnytsia National Agrarian University, Vinnytsia.*

FORMATION OF ENTERPRISES INVESTMENT SECURITY MONITORING SYSTEM

Мулык Татьяна Алексеевна

*кандидат экономических наук, доцент,
заведующая кафедрой анализа и статистики,
Винницкий национальный аграрный университет, Винница.*

ФОРМИРОВАНИЕ СИСТЕМЫ МОНИТОРИНГА ИНВЕСТИЦИОННОЙ БЕЗОПАСНОСТИ ПРЕДПРИЯТИЙ

Summary. The theoretical and practical aspects of the investment security monitoring system is studied in the article. It is determined that in the scientific literature, investment security is considered as a component of economic security. It is established that it is advisable at the state or economic entity level to take certain measures aimed at assessing external and internal threats, monitoring factors, that may negatively affect the stability of the social and economic situation in the future; defining criteria and parameters of indicators characterizing the interests of the state or enterprise and meeting the requirements of its security, developing an effective investment policy.

It is determined, that monitoring should be considered as a system of continuous observation of the phenomena and processes, occurring in an enterprise or related to its activities, the results of which serve to justify management decisions in investment activities, in order to ensure investment attractiveness and security of the enterprise. It is investigated, that monitoring includes some stages: the definition of the purpose of monitoring of investment policy, subjects of monitoring, type of monitoring, tasks and methods of monitoring system, results of monitoring. It is established, that the information basis of monitoring studies is the base of systematic indicators, which are determined on the basis of various sources. The following types of indicators are defined on the basis of external and internal sources: external sources: indicators characterizing the country's economic development; indicators, characterizing market conditions (stock instruments, monetary instruments, capital goods and services); indicators, characterizing the activities of counterparties and competitors; the standard regulating indicators. Internal sources: indicators, characterizing the level of investment activity of the enterprise; indicators characterizing the financial results of the investment activity of individual structural units of the enterprise; regulatory and planned indicators, related to the investment activity of the enterprise.

Аннотация. В статье исследованы теоретические и практические аспекты системы мониторинга инвестиционной безопасности. Определено, что в научной литературе инвестиционная безопасность рассматривается как составляющая часть экономической безопасности. Установлено, что целесообразно на уровне государства или субъекта хозяйствования, осуществлять определенные меры, которые будут направлены на оценку внешних и внутренних угроз, мониторинг факторов, что неблагоприятно могут отображаться на устойчивости социального и экономического состояния на перспективу; определение критериев и параметров показателей, характеризующих интересы государства или предприятия и отвечают требованиям его безопасности, разработке эффективной инвестиционной политики. Определено, что мониторинг, следует рассматривать как систему постоянного наблюдения за явлениями и процессами, происходящими на предприятии или касающиеся его деятельности, результаты которого служат для обоснования управленческих решений в инвестиционной деятельности, с целью обеспечения инвестиционной привлекательности и безопасности предприятия. Определено, что мониторинг включает в себя ряд этапов: определение цели мониторинга инвестиционной политики, субъектов мониторинга, типа мониторинга, задач и методов системы мониторинга, результатов проведения мониторинга. Установлено, что информационной основой мониторинговых исследований является совокупность систематизированных показателей, которые исчисляются на основе различных источников. Выделены следующие виды показателей, которые определяются на основе внешних и внутренних источников: внешние источники: показатели, характеризующие общеэкономическое развитие страны; показатели, характеризующие конъюнктуру рынка (фондовых инструментов, денежных инструментов, капитальных товаров и услуг); показатели, характеризующие деятельность контрагентов и конкурентов, нормативно-регулирующие показатели; внутренние источники: показатели, характеризующие уровень инвестиционной активности предприятия; показатели, характеризующие финансовые результаты инвестиционной деятельности отдельных структурных подразделений предприятия; нормативно-плановые показатели, связанные с инвестиционной деятельностью предприятия.

Key words: investment, investment activity, investment attractiveness, investment security, monitoring of investment security.

Ключевые слова: инвестиции, инвестиционная деятельность, инвестиционная привлекательность,

Formulation of the problem. The deepening of the European integration processes, the transformation of the world economic environment, the impact of globalization changes, the ever-increasing competition in the investment market - affect the state of the national economy and raise the investment security issue rather sharply.

The guarantee of solving this problem is the development of an investment security strategy aimed at finding, forming and implementing of new reserves for increasing the security of investment processes in the national economy.

The issue of formation and implementation of an effective investment security strategy of Ukraine, in the context of European integration processes of development, is exacerbated by the fact that in the absence of sufficient theoretical and methodological justification, the danger in the investment sphere increases, the processes of modernization and transformation of the country's economic development and transition of the country to the group of highly developed ones, are slowed down. With the appropriate level of financing of the scientific and technical sphere, creation of a favorable investment climate for investors, attraction of foreign investments in the main sectors of the economy, creation of innovative infrastructure and adequate innovative mechanisms the long-term positive economic dynamics will be provided.

Analysis of recent research and publications.

Investment security problems have always attracted the attention of scientists. Among the domestic researchers who devoted their work to issues of economic and national security are: O. Baranovskyi, O. Vlasiuk, O. Honta, B. Hubsnyi, R. Datskiv, Zh. Derii, M. Yermoshenko, H. Zadorozhnyi, S. Zakharin, A. Kachynskyi, V. Muntian, V. Predborskyi, A. Rohovy, T. Stroiko, N. Tkalenko, O. Kyrychenko, T. Vasylytsiv, O. Zlotenko and other.

Investment security issues and the impact of investment on economic growth were studied by: D. Dzh. Holshtein, V. Maikl, P. Dzh. Pakso, P. Roz, F. Verle L. Abalkina, S. Baburina, E. Kochetova, M. Muntian, A. Shovhenova, A. Vdovichena, V. Hordiienko, A. Yermaka, V. Kyrylenko, P. Kurmaieva, A. Sukhorukova, A. Sunduka, N. Tkachenko, V. Shlemko, V. Liubimov, V. Tokar, S. Tkalenko, N. Poberezhna, O. Anisomova, I. Yepifanov, M. Vakulych, Zh. Semchuk, N. Orlova, T. Basiuk and many others.

Despite the significant achievements in this area, it should be noted that in the context of European integration and globalization, this area of research remains relevant and needs new rethinking.

Formulating the goals of the article. Studying of the theoretical and practical aspects of the investment security monitoring system. Disclosure of the concept of "investment security", monitoring of investment activity in order to ensure investment activity and investment security. Identification of stages of investment activity monitoring and some indicators for

its implementation.

Presenting of the main research material. The formation of an economic security system is achieved through the elimination of external and internal threats, caused by risks, as well as through professional and efficient management. Information system -provides the opportunity to form objective information about the company and provides interested users with timely, reliable, up-to-date information on financial and economic activity in the sections, necessary for making business decisions, including, in terms of ensuring the state of investment security.

Such a degree of security should be ensured, that will provide the internal and external stability, required for the proper economic functioning, foreign investment inflows, increased tax revenues, increased competitiveness and active participation of the country in the international arena, which, of course, will create a basis for ensuring a sufficient level of security. [1, p. 113].

In Ukraine economic security issues are particularly acute against the background of the global economic crisis, in the context of the depreciation of the national currency, a worsening of relations with Russia, an anti-terrorist operation, that results in significant budget expenditures and adversely affects all areas of national security. It should be noted, that the large-scale changes and transformations, taking place in the country, entail not only certain contradictions, problems and prospects, but also create new threats to the domestic economy [1, p. 113].

Security as a specific characteristic of the system (or its components), in terms of its capacity for self-preservation and development in the face of threats, is considered in the works of most researchers. Besides, the term "security" is defined as a system of measures, aimed at providing confrontation to existing and potential threats and dangers. The essence of security is reflected through the system of measures, ensures the stable functioning and development of the subject [2, p.15].

Berdar M. defines security as meeting such needs as existence, integrity, independence, calm and development, that is, provides a set of certain actions, that contribute to the maintenance of a safe state characterized by the realization of these needs. In this context, the concept of "security" should be understood as a certain state of security of any object in its communication system against the impact of internal and external threats, ensuring its self-preservation and development in the present and future [3].

The concept of "economic security" has recently entered the normative vocabulary and has become a full object of research of economic science. This term began to be used in the works of domestic economists only in the early 1990s. However, during this relatively short period of time, a specific categorical apparatus has been developed, using terms that are not unique to

classical economic science (“threat,” safety indicator, “threshold value,” etc.). A formed corresponding methodological instrument of analysis, testifies to the creation of a separate sub-sector of economic research - science, which is studying the theoretical and methodological foundations of ensuring the economic security of the state and is called “ecosestate” [2, p.15].

The components of macro-level economic security are determined by the Methodological Recommendations for Calculating the Level of Economic Security of Ukraine [4]. The Methodological Recommendations define economic security as “the state of the national economy, which allows to maintain the resistance to internal and external threats, to ensure

high competitiveness in the world economic environment and characterizes the capacity of the national economy for sustainable and balanced growth” [4]. It is also noted that the components of economic security are: industrial security, demographic security, energy security, foreign economic security, investment and innovation security, macroeconomic security, food security, social security, financial security [4].

Investment security has an important place in the economic security system. The definition of the essence of the concept of “investment security” in the domestic literature is determined in different directions and ambiguous (Table 1).

Table 1

Scientific approaches to defining “investment security”

Author / Source	Meaning of the Term
<i>Microeconomic level</i>	
Baranovskyi O. I. [5, p. 366];	Achieving an investment level that optimally meets the current investment needs of the national economy in terms of volume and structure, taking into account the effective use and return of invested funds, the optimal ratio between the size of domestic and foreign investment, foreign investment in the country and domestic abroad, maintaining a positive national payment balance.
Kyrylenko V. I. [6, p. 56].	Ability to maintain productive accumulations and capital investments at a level that provides the required pace of expanded reproduction, restructuring and technological re-equipping of the region's economy
Liubimov V. I. [7]	The process of ensuring a state of investment in which the economy is able to safe and maintain such a level of investment resources in the face of internal and external threats, which is necessary to ensure sustainable development and socio-economic stability of the country, increase competitiveness of the ability of the national economy and well-being of the population.
Tokar V. V., Tkalenko S.I. [8, p. 201]	The level of investment of the economy, which would ensure its expanded reproduction, rational restructuring and its technological re-equipping.
the Methodological Recommendations for Calculating the Level of Economic Security of Ukraine [4]	This is the state of the economic environment in the country, which encourages domestic and foreign investors to invest in expanding production in the country, contributes to the development of high-tech production, integration of research and production in order to increase efficiency, deepen the specialization of the national economy to create products with a high share of value added .
<i>Macroeconomic level</i>	
Kyrychenko O. A., Denysenko M. P., Sidak V. S. [9]	The state of the enterprise as a subject of investment activity, in which the long-term economic interests of the enterprise are consistent with the influence of the subjects of the environment. With such a coordinated state, in the event of threats, the enterprise does not go into a crisis state in the long term, which threatens large-scale losses, loss of competitiveness, violation of the normal regime of economic activity.
Vasylytsiv T. H. [10, p. 18].	This is a state of functioning in which the enterprise and its products are competitive in the market and at the same time are guaranteed: the most efficient use of resources, intellectual and human potential; stability of functioning, stability and progressiveness of development; the ability to counteract the negative effects of the external and internal environment of its functioning
Poberezhna N. M. [11, p. 184]	State of efficient use of resources and market opportunities to prevent threats to the external and internal environment that arise in the course of the investment activity of the enterprise, which contributes to its sustainable development.
Anisimova O. M., Kartecheva O. S. [12, p. 294]	Ensure a state of investment where an enterprise 's economic development strategy is able to store and maintain sufficient levels of investment resources in the face of internal and external threats necessary for sustainable development and economic stability

<p>Zlotenko O. B. [13, p. 115]</p>	<p>A complex concept that reflects the impact of a set of external and internal factors in the field of investment on the economic security of the enterprise. The list of external factors includes political, social and economic factors; legislation in the field of investment; general investment climate, etc. Internal factors of the enterprise's investment security are investment potential, investment attractiveness of the company, personnel support of investment activity, availability of sufficient amounts of own funds, protection of equity capital.</p>
------------------------------------	---

Source: formed by the author on the basis of [4-13]

As it can be seen in Table 1, all definitions, given by scientists, regarding the concept of “investment security” can be roughly divided into two parts. This is the interpretation of the term at the state level (macroeconomic level) and the interpretation of the term at the entity level (microeconomic level). At the same time, it should be noted, that the macro and micro level of investment safety, provide such investment activities, where various factors of the internal and external environment have no negative effect on investments. On this basis, it is advisable at the state or entity level to implement certain measures, that will be aimed at assessing external and internal threats, monitoring the factors, which may have a negative impact on the stability of the social and economic state for the future; defining the criteria and parameters of indicators, characterizing the interests of state or enterprise and meet the requirements of its security, developing of effective investment policy etc.

At the same time, the author Leshchuk H.V. also notes, that in modern economic conditions the issues of ensuring investment security directly to investors are updated. As significant investment is required for the implementation of investment projects, domestic enterprises cannot independently finance these processes with their own resources, and that’s why the funds from domestic and foreign investors are borrowed. Therefore, it is important for external investors to carry out a comprehensive assessment of the investment security of the enterprise, in which, the scientist believes, that it is necessary to take into account its following characteristic features: long-term character; the object of investment security of the enterprise is to coordinate the long-term economic interests of the enterprise as a subject of investment activity with the interests of the entities of the external environment; the main indicator of coordination of economic interests between the subjects is the additional cash flow from the implementation of investment projects; the crisis financial and economic state of the enterprise is identified as investment danger, which is characterized by losses of large scale, the loss of competitiveness, violation of normal mode of economic activity; differentiation by strategic economic zones (SEZ) and investment projects of each SEZ; in the absence of investment projects in a specific SEZ, the investment security in it is determined, taking into account the situation “without a project” [14, p. 68-69].

Investment security at the level of individual entity is provided by a system of measures that create suitable conditions for investment activities and positively

affect the results of the enterprise. Among such conditions it is necessary to highlight the formation of a reliable system of monitoring of investment activity that will provide the innovative security.

We believe that monitoring should be considered as a system of continuous monitoring of phenomena and processes, occurring in the enterprise or related to its activities, the results of which serve to justify management decisions in investment activities, in order to ensure investment attractiveness and security of the enterprise.

According to Yepifanov I.Y., the creation of a monitoring system as an instrument of investment policy involves the development and organization of a complex information and analytical system, that performs the functions of integration of arrays of heterogeneous information and providing their diverse analytical processing for justifying, approving and controlling of different management decisions [15].

Investment attractiveness at different levels (country, region, enterprise) will ensure adequate investment security. It should be noted that different investment attractiveness indices are used in practice. For example, the indicator of the investment attractiveness index of Ukraine, twice a year is measured by the European Business Association (Figure 1). From the given data it is visible, that this indicator decreased to the level of 2016. According to the results of the new wave of the survey for the first half of 2019, the index was 2.85 points, and for the second half 2019 - 2.95 points out of 5 possible and was in the negative plane.

By comparison, the figure of the previous period was 3.07 and showed the neutral attitude of investors to the business climate of the country.

During the whole history of measurement – since 2008, the index has never reached the positive zone - above 4 points. The highest index was recorded at the end of 2010 and at the beginning of 2011 - 3.28 and 3.39 points, respectively. The result in the 1st half of 2017 was the highest since 2011 (3.15 points). Now the Index is in the negative plane (Figure 1).

The survey results indicate a significant deterioration in business sentiment. The questions, raised by the European Business Association are: 1) What do you think about the investment climate in Ukraine? 2) How do you evaluate the current investment climate for your company compared to the previous 6 months? 3) What are your projections for the investment climate in the next 6 months? 4) Will it be profitable to invest in Ukraine in the next 6 months? 5) What are your expectations for doing business in your

sector in the next 6 months? [16].

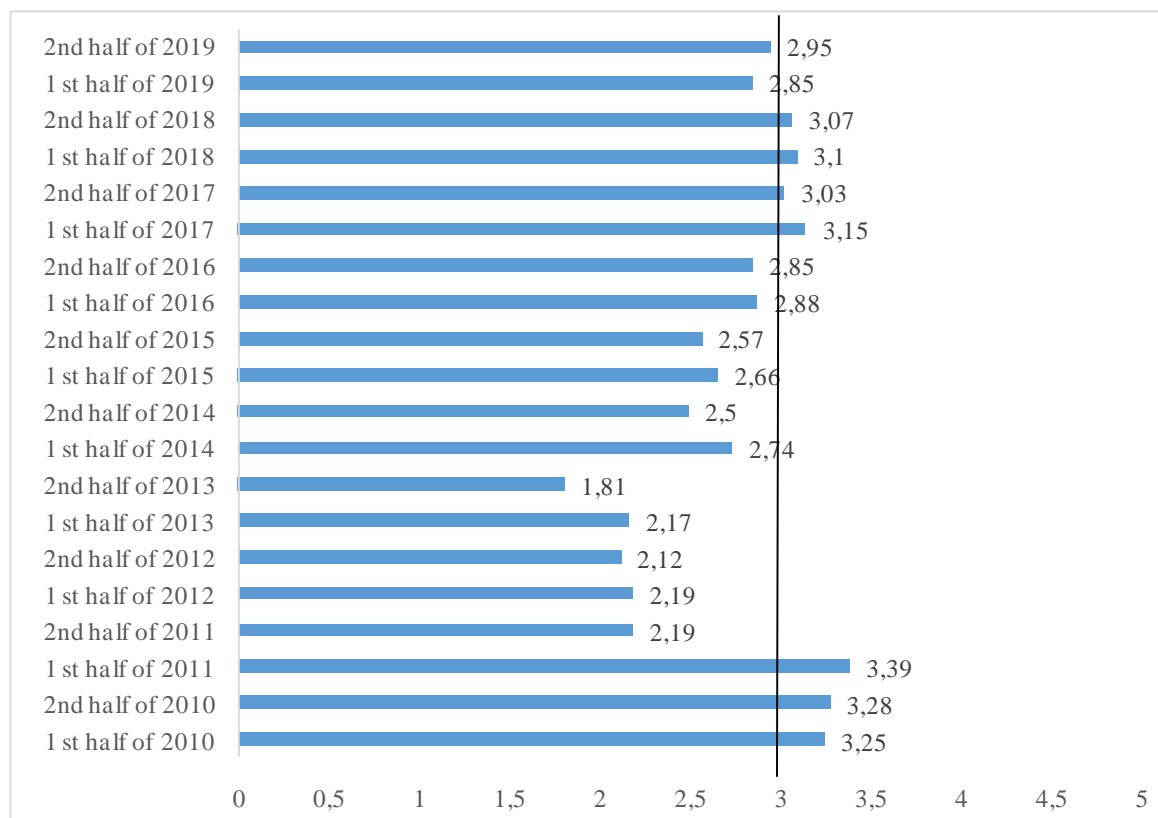

Fig. 1. Investment attractiveness index of Ukraine, 2010-2019.

Source: formed by the author on the basis of [16]

39% of businessmen consider the investment climate as a neutral one, another 37% consider the investment climate to be unfavorable. The high level of corruption, weak judicial system, the outflow of labor, talents and capital, the slow debureaucratization of business processes, the situation around the National Bank and pressure from law enforcement agencies, the potential breakdown of cooperation with the IMF, the turbo- regime of work of the new government and populism are the main negative phenomena, indicating by top managers [16].

Investors note such positive changes in the country as: gradual stabilization of the political situation, start of land market reform, stable national currency, reforms of Tax and Customs Services, launch of concession mechanism, start of work of the Supreme Anti-Corruption Court, reduction of inflation, cancellation of limits on repatriation of dividends, increasing of purchasing power of citizens [16].

At the same time, they express some dissatisfaction on such issues: 72% - high level of corruption, 78% - mistrust of the judicial system, 52% - shadow economy [16].

Other economic indices of investment attractiveness, such as the World Economic Forum ratings, the digital scale of Harvard Business School (USA), the indices of "Fortune" (USA) and "The Economist" (England) magazines, the methodology of assessment of investment attractiveness developed by the Bank of Austria, the rating of investment

attractiveness of states, determined by the Institute of Management in Lausanne, etc. Besides the considered ratings for evaluation of economic stability and attractiveness to attract foreign investment, other international indices and ratings can be analyzed, in particular, the index of foreign investment restriction (OECD FDI Restriction Index), credit ratings of agencies Fitch, Investors Service, index of environment for economic growth GS GES (Goldman – Sachs Growth Environment etc. [17, p. 78].

So, now, many methods of evaluation of investment activity and investment attractiveness have been defined. Many of them are unreachable to external users due to limitations in information, the need to attract additional experts through the existence of a number of indicators, etc. [18, p. 280].

We believe that in order to optimize the process of evaluation of investment activity and investment attractiveness and in order to ensure investment security, it is advisable to carry out such analysis in two stages, which are proposed by Ionin Y. Y. and Shcherbina A. O.:

1. Using a common method of analysis, namely, horizontal analysis;

2. Calculation of relative coefficients in the assessment of financial stability and solvency with determination of changes in the specific weight of indicators of investment activity in the structure of general related indicators [19, p.189].

In the first stage, it is appropriate to apply a horizontal analysis of the dynamics of indicators of financial statements, related to investment activities to obtain an overview of the qualitative changes, that have occurred in the structure, as well as the dynamics of these changes in order to obtain reliable information about the financial position, solvency of the company [20].

In the second stage, it is necessary to study changes of relative indicators, calculated in order to calculate solvency and financial stability of the economic entity.

Now two methods of assessing investment activity and investment attractiveness of enterprises using calculated indicators have received widespread consumption. In the scientific literature they are described as follows:

1) Method of the enterprise rating on the basis of the financial statements – an assessment of the financial condition of the enterprise, which assesses the solvency, financial stability, profitability and the enterprise business activity. Advantages of using the method are its application without additional experts, availability of information. The disadvantage of using this method is the assumption, that there are distortions and the uncertainty of information in the reporting.

2) Integral assessment of investment attractiveness – assessment of financial condition of the

investment object, determination of significance of group and single indicators on the basis of expert estimates, determination of the range share of the variation set, determination of the ranked value for each indicator, calculation of the integral indicator. Among the advantages of the method it should be the completeness and high reliability of the evaluation results obtained. The disadvantage is the need to attract additional experts to obtain such information, high complexity of analysis and significant time-consuming, which can lead to the loss of relevance of the analysts' conclusions due to the fast changing market environment [21, p. 14].

Speaking about the monitoring of investment activities and its safety, analyzing the research of scientists, it should be noted, that Ukraine does not practice a holistic monitoring system. There is no clearly defined and substantiated concept of its formation. In our opinion, such monitoring should be complex; its methodological base should be multifaceted and be a complex of a number of monitoring systems.

According to Orlova N.S. and Maksymova T.V, such monitoring may include 6 stages (Fig. 2): determination of the investment policy monitoring objective, monitoring subjects, type of monitoring, monitoring system tasks, monitoring system methods, monitoring results [22, p. 66].

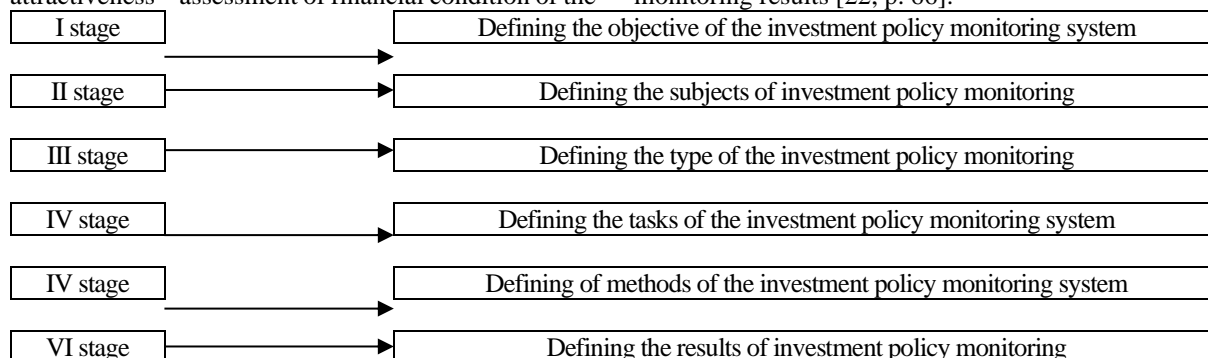

Fig. 2. Mechanism of the organization of investment policy monitoring system
Source: formed by the author on the basis of [22].

In the first stage, the purpose of monitoring of the investment policy is determined. It can be an assessment of the investment situation in the country (region, industry, enterprise) to implement an effective investment policy in Ukraine. Then the focus is on the subjects of monitoring. They can be represented by: public authorities, local governments, foreign and domestic investors, international rating agencies and international organizations, corporations, mass media, etc. It should be noted that such monitoring can be carried out in two directions: monitoring of the external investment environment and monitoring of the internal investment environment. The factors of the external investment environment reproduce the conditions of investment policy functioning in a certain geo-economic system, but they are not always essential for a particular investor. Investors invest not only in highly developed countries but also in developing ones with unfavorable investment climate. The above reflects the priority for a particular group of investors of the

parameters of investment attractiveness of the region, the economy of the country as a whole, and not the conditions and environment of activity.

The fourth stage defines the objectives of the system of monitoring investment policy of sustainable development, which include: determining the effectiveness of investment policy, promising sources of investment, determining factors for attracting foreign investment, identifying instruments for monitoring the efficiency of use of investment resources, determining the investment potential (country, region, enterprise), an assessment of the country's sustainable development and individual indicators of social and environmental development [22].

To evaluate the investment policy of the state, it is advisable to use such methods as rating or calculating the integral index of economic development of the country. The rating method, matrix method, construction of single and multifactor models,

calculation of the integral index of investment attractiveness of the region are common for the evaluation of regional investment policy.

In the sixth stage, the results of the monitoring of the sustainable development investment policy are determined and the priority directions of the investment policy are adjusted in accordance with the tasks set; making decisions on the choice of effective investment projects (at the state and regional level, individual sectors), improving the efficiency of investment activity management, implementing measures to

increase the transparency of companies for investors, developing measures to improve the investment attractiveness of regions and industries, implementing the principles of socially responsible investment [22].

The information base of monitoring studies is a base of systematic indicators, which are determined on the basis of different sources.

For example, Basiuk T.P. identifies the following types of indicators (Fig. 3), which can be divided into different groups and which are determined on the basis of external and internal sources.

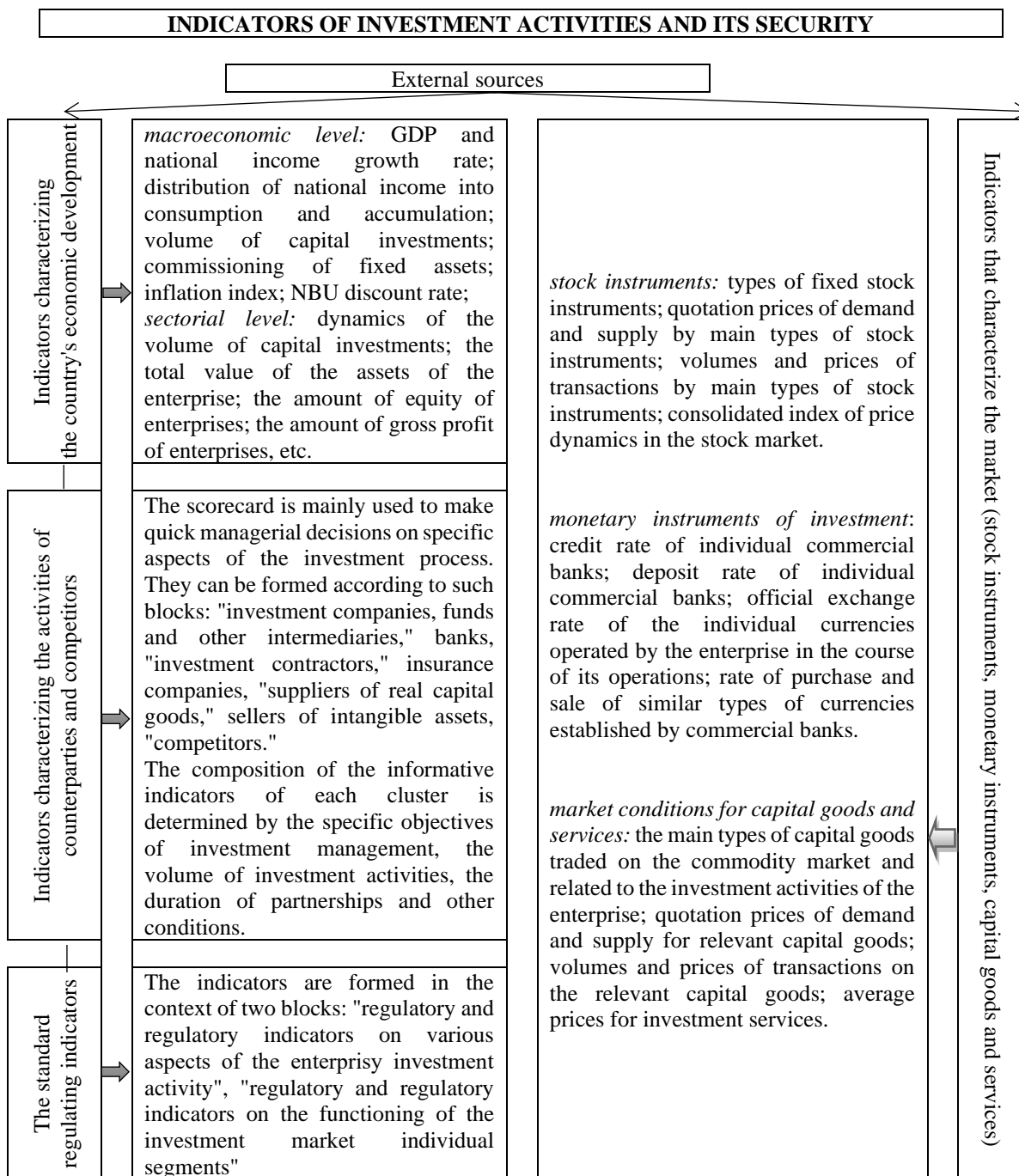

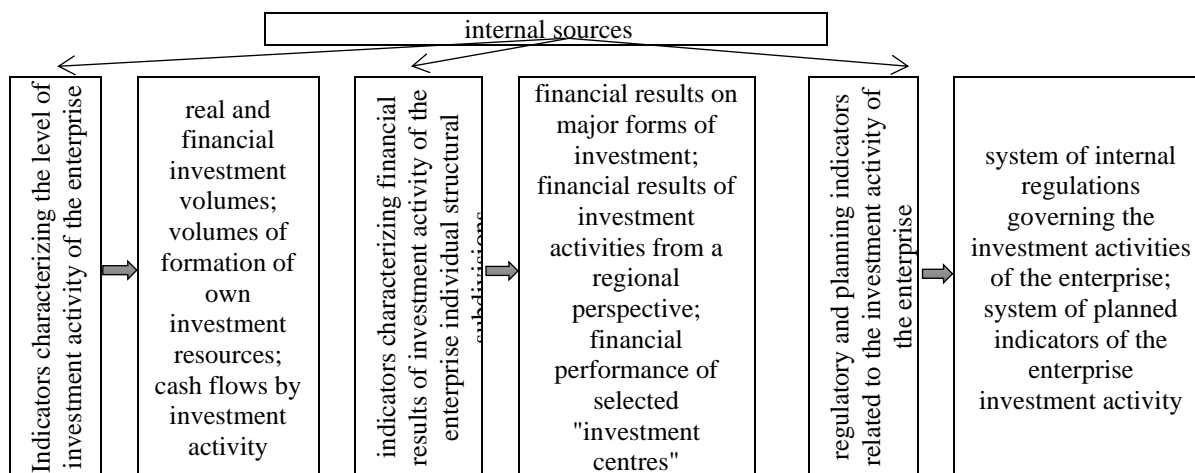

Fig. 3. Indicators for monitoring investment activities and its safety
Source: formed by the author on the basis of [23].

It should be agreed with T.P. Basiuk, who notes, that there is a particular need for introduction of investment monitoring in the case of developing and making decisions on a large-scale and long-term investment project, such as acquiring an enterprise as an operating business. [23, p. 92].

In her opinion, the system of monitoring the implementation of investment decisions related to the purchase of an enterprise as an active business is a well-established flexible mechanism for continuously monitoring of the most important current results of the implementation of this investment project in the context of changes in the external and internal

environment, as well as its impact on the market value of the investor- enterprise. It is aimed at timely establishment of deviations from the standards and restrictions that lead to a decrease in the effectiveness of the investment decision and the effectiveness of the investor enterprise as a whole; identifying and analyzing the causes of these deviations, as well as developing proposals for appropriate adjustment of individual areas of investment activity to normalize and improve the efficiency [23, p. 92].

Basiuk T.P. identifies the following stages of monitoring the implementation of an investment decision to acquire an operating business (Fig. 4).

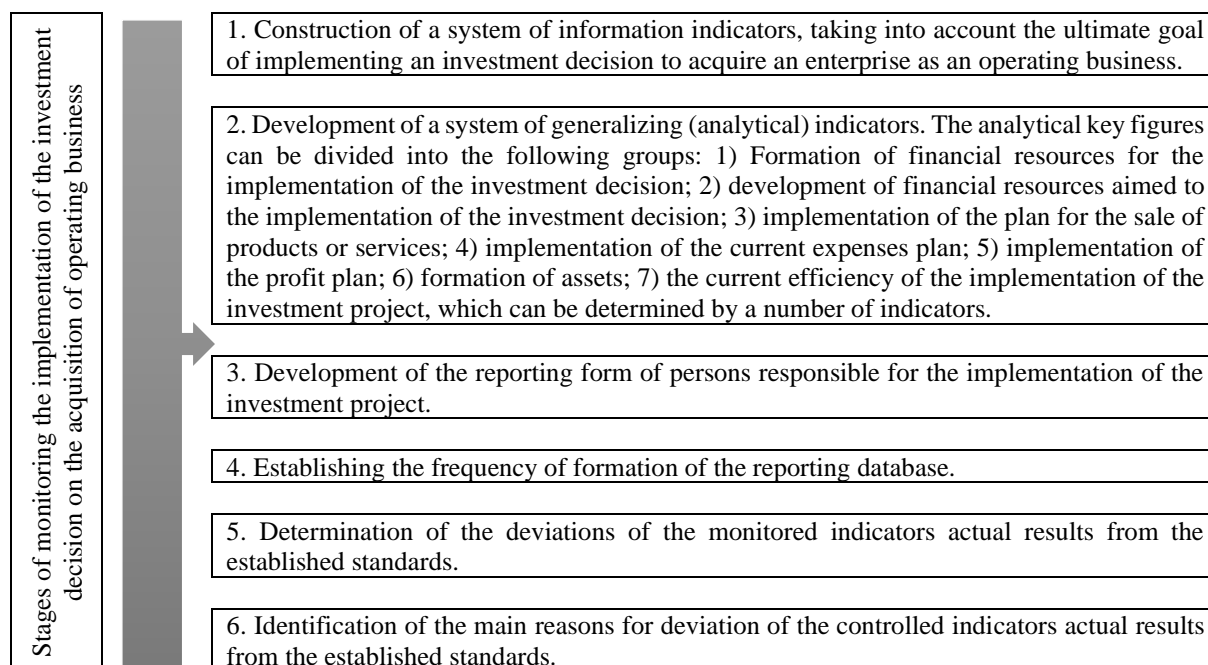

Fig. 4. Stages of monitoring the implementation of the investment decision on the acquisition of operating business

Source: formed by the author on the basis of [23].

Based on the above information, it should be noted, that the monitoring of investment activity, attractiveness of the entity and investment security is

very important and necessary. The very forming and conducting of such monitoring will provide the management of the enterprise with the necessary

information in order to make effective management decisions in the sphere of investment activities, which should be aimed at ensuring investment attractiveness and investment security.

Studying the investment activities of enterprises in Ukraine and analyzing the proposals of scientists and experts to improve and intensify of the inflow of investment revenues and investment security, we believe, that this is possible, when solving a number of problems, first of all, at the state level. In order to improve the level of investment activity and investment attractiveness, to intensify investments, in conditions of investment security, we propose:

- improving of the regulatory framework for improving the country's investment environment;
- popularizing of the use of financial leasing as an unconventional investment instrument;
- structural restructuring of the economy on scientific principles;
- improvement of mechanisms of state stimulation of the investment activity, estimation of use of state capital investments by enterprises;
- leveling of the balance of payments in order to prevent the growth of debt dependence of the state and the corporate sector of the economy and to prevent the outflow of capital abroad;
- developing policies to protect intellectual property;
- development of a set of anti-crisis measures aimed at reducing inflation rates and stabilizing the stock market;
- gradual transition to annual reporting by enterprises in accordance with the International Financial Reporting Standards;
- reduction of taxable profit by a certain percentage of investment costs;
- providing financial assistance in the form of grants, subsidies, subventions, budget loans for the development of individual regions, industries, industries [24].

Conclusions. From the conducted research we can draw the following conclusions:

- in the scientific literature, investment security is considered as a component of economic security. It is established that it is advisable at the state or economic entity level to take certain measures aimed at assessing external and internal threats, monitoring factors, that may negatively affect the stability of the social and economic situation in the future; defining criteria and parameters of indicators characterizing the interests of the state or enterprise and meeting the requirements of its security, developing an effective investment policy.
- monitoring should be considered as a system of continuous observation of the phenomena and processes occurring in an enterprise or related to its activities, the results of which serve to justify management decisions in investment activities, in order to ensure investment attractiveness and security of the enterprise;
- monitoring includes a number of stages: determining the purpose of monitoring investment policy, the subjects of monitoring, the type of

monitoring, the tasks of the monitoring system, the methods of the monitoring system, the results of monitoring;

- the information base of monitoring studies is a database of systematic indicators, which are determined on the basis of different sources. The following types of indicators are defined on the basis of external and internal sources

- ✓ external sources: indicators characterizing the country's economic development; indicators characterizing market conditions (stock instruments, monetary instruments, capital goods and services); indicators characterizing the activities of counterparties and competitors; the standard regulating indicators;

- ✓ internal sources: indicators characterizing the level of investment activity of the enterprise; indicators characterizing the financial results of the investment activity of individual structural units of the enterprise; regulatory and planning indicators related to the investment activity of the enterprise.

References

1. Zdyrko N.G., Mulyk Ya.I. State financial control in the system of ensuring the economic security of the state. *Economy. Finances. Management: topical issues of science and practice.* 2019. №7. Pp. 112-122. (in Ukrainian).
2. Pravdyuk N.L., Mulyk T.O., Mulyk Ya.I. *Management of enterprises financial security of: accounting and analytical aspect: monograph.* Kyiv: Center for Educational Literature, 2019. 224 p.
3. Berdar M. Ensuring the financial security of business entities. *Bulletin of the Kyiv National University. T. Shevchenko. Economy.* 2011. № 124/125. Pp. 73-76. (in Ukrainian).
4. *Methodical recommendations for calculating the level of economic security of Ukraine: Order of the Ministry of Economic Development and Trade of Ukraine* 29.10.2013 No. 1277. URL: <https://zakon.rada.gov.ua/rada/show/v1277731-13#n10>. (in Ukrainian).
5. Baranovsky O.I. *Financial security in Ukraine (valuation methodology and mechanisms): monograph.* K.: Kiev. nat. auction. - econom. Univ., 2004. 759 p. (in Ukrainian).
6. Kirilenko VI *Investment component of economic security: a monograph.* K.: KNEU, 2005. 232 p. (in Ukrainian).
7. Lyubimov V.I. *The concept and criteria of investment security of the state. Public Administration: Improvement and Development: An Electronic Scientific Professional Edition.* 2010. № 5 URL: <http://www.dy.nayka.com.ua/?op=1&z=136>. (in Ukrainian).
8. Tokar V.V., Tkalenko S.I. *Investment security in the context of financial globalization. Academic notes from KROK University. Series: Economics.* 2019. No. 1. P. 197-205. <https://doi.org/10.31732/2663-2209-2019-53-197-205>. (in Ukrainian).
9. *Economic security of business entities in the global financial crisis: monograph* / [O. Kirichenko,

M.P. Denysenko, V.S. Sidak, and others.]; the head ed. O.A. Kirichenko: IMB of KROK University, 2010. 412 p. (in Ukrainian).

10. Vasylytsev T.G. Economic security of entrepreneurship of Ukraine: strategy and mechanisms of strengthening: a monograph. Lviv: Aral, 2008. 384 p. (in Ukrainian).

11. Poberezhnaya N.M. Investment component of economic security. Bulletin of the National Technical University "HPU". Series.: Technical progress and production efficiency. 2013. No. 67. (1040). P. 179–185. (in Ukrainian).

12. Anisimova O.M., Kartecheva O.S. Investment security of the enterprise in the context of economic security: essence, content, evaluation and management system. Theoretical and practical aspects of economics and intellectual property. 2012. Issue 1. Volume 2. Pp. 293-297. (in Ukrainian).

13. Zlotenko O.B. Economic security of industrial enterprises in the sphere of investment activity. Problems of systematic approach in economics: a collection of scientific works. 2019. No. 2 (70). Part 1. Pp. 114–118. <https://doi.org/10.32782/2520-2200/2019-2-17>. (in Ukrainian).

14. Leshchuk G.V. Economic security of the enterprise: investment dimension. Economic analysis. 2014. T. 15 (3). Pp. 64-71. URL: [http://nbuv.gov.ua/UJRN/ecan_2014_15\(3\)_11](http://nbuv.gov.ua/UJRN/ecan_2014_15(3)_11). (in Ukrainian).

15. Yepifanov I.Yu. Monitoring of the investment project as a direction to increase the efficiency of investment activity. International Scientific Conference on Investment Priorities of the Globalization Era: Impact on the National Economy and the Individual Business (February 14-15, 2008) URL: http://www.confcontact.com/2008febr/5_epif.php. (in Ukrainian)

16. Index of investment attractiveness of Ukraine. European Business Association: official site. URL: <https://eba.com.ua/wp-content/uploads/2019/12/EBA-Investment-Attrativeness-Index-2H2019-eng.pdf>. (in Ukrainian).

17. Vakulich M.M. Monitoring the investment climate of the Ukrainian economy. Economic Nobel Bulletin. 2014. № 1. Pp. 76-86. (in Ukrainian).

18. Mulyk T.O. Analysis of investment activity and attractiveness in terms of ensuring the investment security of the enterprise. Accounting, taxation and control in the context of international economic integration: a collection of abstracts in Ukrainian. Research Practice Conf. (October 10, 2019) K. : NULES of Ukraine, 2019. Pp. 279-282. (in Ukrainian).

19. Shcherbina A.A., Ionin E.E. Analysis of investment activity and investment attractiveness of the enterprise. Bulletin of the Vasyl Stus Student Scientific Society of DonNU. Volume 1, No. 10. 2018. Pp. 188-192. (in Ukrainian).

20. Blank A.I. Management of the capital use. Features of the form of financial investment of the capital. URL: <http://library.if.ua/book/157/10282>. Html. (in Ukrainian).

21. Semchuk Zh. V., Skrynkovsky R.M. System of diagnostics of investment activity of the enterprise: theoretical principles and methodological provisions. Agrosvit scientific journal. 2015. №3. Pp. 12–17. (in Ukrainian).

22. Orlova N.S., Maksymova T.V. Mechanism of the monitoring system organization of sustainable development investment policy in Ukraine. Investment: practice and experience. 2016. № 1. Pp. 64–69. (in Ukrainian).

23. Basiuk T.P. Information support of the enterprise investment security system. Eastern Europe: Economics, Business and Management: an electronic scientific and practical journal. 2017. No. 3 (08). URL: www.easterneurope-ebm.in.ua/8-2017-ukr (in Ukrainian).

24. Mulyk T.O. Assessment of the state and prospects of investment activity of Ukrainian enterprises. Economy. Finances. Management: topical issues of science and practice. 2019. № 7. Pp. 46-56. (in Ukrainian).

Продіус О.І.

*к.е.н., доцент, завідувач кафедри менеджменту
Одеський національний політехнічний університет,
Одеса, Україна*

ДОСЛІДЖЕННЯ ОСОБЛИВОСТЕЙ СУЧАСНОГО ІННОВАЦІЙНОГО РОЗВИТКУ ПІДПРИЄМСТВ В УМОВАХ ІНКЛЮЗИВНОГО РОСТУ ЕКОНОМІКИ: ІНОЗЕМНИЙ ДОСВІД

Prodius O.I.

*PhD. in Economics, associate professor,
head of the Department of Management,
Odessa National Polytechnic University
Odessa, Ukraine*

RESEARCH FEATURES OF ENTERPRISES MODERN INNOVATIVE DEVELOPMENT IN THE CONDITIONS OF INCLUSIVE ECONOMIC GROWTH: FOREIGN EXPERIENCE

Annotation. The article deals with the research features of enterprises modern innovative development in the conditions of inclusive economic growth. The foreign experience of enterprises innovative development is emphasized. The concept definition of “enterprises innovative development” is developed. The models of

innovative development that are specific for the countries of different development level are highlighted. The essence of: the Euro-Atlantic model, the East Asian model, the alternative model, and the model of «triple spiral» are discovered. In the process of research implementation it is defined, that each of the considered models of innovative development has its own advantages which are realized at operating conditions of one or another country.

Key words: innovative development, inclusive growth, economy, foreign experience, models of innovative development.

The problem statement. Due to strengthening of globalization and competitiveness level in the world, formation of the methodological and methodical principles of countries' CAE increase today acquires the special actuality of features research of enterprises modern innovative development in the conditions of inclusive economic growth: foreign experience. Unfortunately, at present Ukrainian economy does not fit the context of modern scientifically technological and innovative development strategies of European socio-economic space.

Innovativeness is a determining feature of modern scientific and technical, entrepreneurial, socio-economic and all public processes. Ukraine's fate depends on the acquirement of innovative development mechanisms: whether it will move in the direction of including to the number of the developed countries, whether it will remain a stagnant country on the roadside of scientific and technical and social progress. It is concerned with general principles of social development, in keeping with them there is a transition from mainly reproductive to the innovative type of development in the world. Innovativeness – it not only a key to a dynamic development, welfare, personal success, but also a means of a country's sovereignty, its competitiveness in the super complicated modern world. In the last decades the problem of innovative policy formation and realization increasingly come into the notice not only among scientists but also business leaders and political figures. Innovations influence the socio-economic development can result in radical structural changes in economy and society and considerably influence on all the cost creation chain – from suppliers to the end users. At the same time the innovative policy depends on the different subsystems of the general socio-economic system, whose structural descriptions and management mechanisms influence the political processes and proper results. It means that in any country it is necessary to develop the successive interdisciplinary flexible set of political tools in the field of innovations and activity related to them. The developed world countries actively use innovations in competitive activity on the world markets. They are gradually approached by fast-growing countries, in particular some Asian countries.

Today Ukraine also belongs to the countries which declare the innovations importance for the decision of the country's urgent socio-economic problems. At the same time structurally technological changes which have taken place in the independence years had elemental character to a great extent, and the basic mechanisms of growth continue to be concentrated in the group of industries, whose competitiveness mainly

depends on the extensive productive factors usage and needs in relation to a low level in innovative activity, based on the export of raw material commodities and products of lower productive redistributions, which stipulates the low economy competitiveness, unequal exchange and considerable country's lag in socio-economic development.

The problems urgency is determined by the necessity of the most rapid economy transformation on the innovative development rails. Overcoming the crisis consequences and switching to sustainable growth direction depends on efforts efficiency of the state and business in the context of economy diversification processes development, its increase level, innovativeness and creation of conditions for realization of population's capabilities which in Ukraine has the European level of education.

Analysis of recent researches and publications. Such scientists were engaged in theoretical and practical features research of countries' innovative development in the world technological development: D. Vadsorf, M. Hrubert, M. Meshko, M. Rykhtyk, T. Stadt and others.

A significant contribution in the problematic study of features of enterprises modern innovative development in the conditions of inclusive economic growth was made by such foreign scientists: A. Hradov, P. Druker, P. Zavlin, S. Ilienikova, M. Kondratiev, S. Kuznets, E. Mensfield, H. Mensh, A. Nikolaiev, B. Santo, D. Sakhal, R. Solou, B. Tvis, J. Tirole, P. Fatkhutdinov, P. Forrester and others. The financing issues of innovative processes in the necessity conditions of the model of innovative development were investigated by the following domestic scientists: I. Alieksieiev, A. Biliuk, V. Boponos, D. Vankovych, V. Hlushchenko, N. Demchyshak, Ya. Dropa, I. Yepifanova, I. Zhuhan, V. Yokhna, V. Kovalenko, O. Kolodiziev, V. Kostetskyi, M. Krupka, O. Melnyk, C. Onyshko, V. Oparin, Yu. Pasichnyk, S. Filyppova, L. Fedulova, B. Pshyk, I. Pevak, P. Svyderskyi, V. Stadnyk, V. Fedosov, Z. Yurynets and others.

Despite the importance of the current scientific developments, the issue requires further study in the field of its improvement in terms of present-day requirements. In particular, there is a need to deepen the content of enterprises modern innovative development in the conditions of inclusive economic growth: foreign experience. Further development requires a set of issues related to defining the state and finding priorities in the formation of providing innovative system, which corresponds to the national economy innovative development strategy.

The problem urgency, the theoretical and practical needs of practice, the importance and significance of

these issues have led to the choice of topic, goal setting and research objectives.

The aim of the article is to carry out a theoretical analysis and empiric features research of enterprises modern innovative development in the conditions of inclusive economic growth: foreign experience.

To realize the purpose of the study, it is necessary to solve the following problems:

- to find out the features of enterprises modern innovative development;
- to analyze the content of enterprises development in the conditions of inclusive economic growth;
- to consider the factors of enterprises modern innovative development realization in the conditions of inclusive economic growth;
- to investigate the foreign experience of enterprises modern innovative development.

The main part of the article. The traditional economic systems usually pursue the aim of the economic growth and prosperity, however, the economic growth does not always cause the intensive economic development. Countries with economies in transition must complexly take into account factors, that are necessary for economic development. In economic science and practice the implementation issues of new theory of economical development, which takes into account the innovative orientation of technological, administrative, organizational, institutional and other system transformations in the world economy [1-3]. The stable economy growth in each industrial branch of a country's economy depends on the development level of innovative sphere. Providing of swift and dynamic growth needs the proper level of technical, technological, scientific and staff supplying, introduction of new innovative projects and proper defense of scientific, innovative, intellectual and informative property of enterprises and their developments which are the innovative safety issues, as a component of enterprises economic security.

One of the first interpretations of the category "economic growth" was given by C. Kuznets in the work "The Economic Growth Measurement". By the analogy with classic determination of a living organism growth he interprets the economic growth as a process, which consists of separate co-operations as a result of which an economic matter enters national economy and is transmitted from one its part to the other one. In researches which were published later, under the economic growth he already understands the long-term increase of a holding's ability to provide the most various necessities of population by more effective technologies and proper institutional and ideological changes. He also notices, that an epochal innovation which characterizes a present economic epoch consists in the extended application of science for solving problems of economic production [7-9].

Unfortunately, in Ukraine the economic growth is achieved mainly by extensive, resource-consuming and provided a way mainly due to the development of extractive sector industry branches, ignoring the creation of intensive economic development due to the

innovative model of economic development which testifies to low efficiency of political and economic decisions, not able to provide steady country's socio-economic development and increase its inhabitants' welfare level.

Thus, quota of expenditure on innovative developments in the total sum of state expenditures is 6 – 7 % in the USA, 4 – 5 % in France, Germany, Great Britain, Italy, 3 – 3,5 % in Japan. In Ukraine, in obedience to the law of Ukraine «On scientific and technical activity» – 1,7%. Positive is the fact that the state takes the lead and is the scientific programmes coordinator (in particular Conceptions scientifically technological and innovative development of Ukraine, Innovative development strategies of Ukraine on 2010–2020 in the conditions of globalization challenges and others) which have an important national value for the decision of problems of country's economy innovative development.

The contents of «innovations» was published in J. Schumpeter's work in 1913 «Theory of economic development» as such, and consists of five basic constituents:

- new commodities introduction (commodities which a consumer is not acquainted with, or commodities of a new kind);
- introduction of a new method of products manufacture (a method that has not been used in this production field before);
- a new market opening, whereon this country's industry branch has not been presented;
- new source of raw material and semi-finished products conquest;
- a new organizational structure introduction in any industry.

Thus, an innovation is specific social activity (function) which is carried out within the economic sphere framework with a commercial purpose, while an invention can be conducted everywhere, by somebody without the commercialization purpose.

In accordance with a modern international standard, fixed in the documents of the European commission, an innovation is examined as the final result of creative activity, that has obtained embodiment as the newest or improved products which will be realized at the market, or a new or an improved technological process which is used in practical activity [1].

Enterprises innovative development in the conditions of inclusive economic growth are innovations which are called to bring profit or result in cardinal changes in the activity of an enterprise or a state in ultimate total. The innovations establishment process begins with an idea, which through intention grows into an innovation or inventions which under act of business-environment factors and commercialization process become innovations.

The main implements of inclusive growth achievement are: investments realization in a human capital, new workplaces creation, providing economy structural transformation, development and realization of progressive tax policy, social protection effective

system organization, prevention of discrimination, social integration providing of a company's separate members, a strong institutional base creation [2].

International experience of enterprises innovative activity formation and development has made a considerable way and proves that there are typical models of innovative development, namely:

➤ Euro-Atlantic (Great Britain, Germany, France, etc.);

➤ East Asian (Japan, South Korea, Hong Kong, Taiwan);

➤ Alternative (Thailand, Chile, Turkey, Jordan, Portugal, etc.);

➤ «triple spiral» model (The USA, a series of European countries).

The table. 1. ranks top ten countries during 2015–2019 after the development level of enterprises modern innovative development in the conditions of inclusive economic growth.

Table 1

Top ten countries ranking during 2015–2019 according to innovations development

2015	2016	2017	2018	2019
South Korea	South Korea	South Korea	South Korea	South Korea
Japan	Germany	Sweden	Sweden	Germany
Germany	Sweden	Germany	Singapore	Finland
Finland	Japan	Switzerland	Germany	Switzerland
Israel	Switzerland	Finland	Switzerland	Israel
The USA	Singapore	Singapore	Japan	Singapore
Sweden	Finland	Japan	Finland	Sweden
Singapore	The USA	Denmark	Denmark	The USA
France	Denmark	The USA	France	Japan
Great Britain	France	Israel	Israel	France

According to the analysis result level of the innovation development one can say that the first place during the period under review remains after South Korea. One of South Korea's innovative development features is the state's purposeful support of mainly large companies in particular. Each of the countries, which is included in top ten leaders, develops itself after the innovative typical model.

An Euro-Atlantic model (traditional) is a model of complete innovative cycle – from innovation forming to applying in an industry. This model is used in the West European countries, where all the elements of research works are presented, namely developed: fundamental and applied science, test items development, their start-up.

In these countries (Great Britain, Germany, France and others) the state pays large attention to commercialization, innovative projects financing (grants), stimulation of research direction enterprises creation at higher education institutions. Methods, which are used for innovativeness stimulation in Great Britain, France and Germany, are sufficiently wide: from business incubators creation to young specialists integration which are able to initiate technological innovations.

The East-Asian model of innovative development is peculiar to the countries of East-Asian region, such as: Japan, South Korea, Hong Kong, China, Singapore. In such innovative systems models the fundamental ideas formation stage is absent. Countries that apply such innovative development model are oriented on the highly technological products export, but adopt technologies at the countries of «traditional» model.

The alternative model of innovative development is mainly used in agricultural countries, for example, in Thailand, Chile, Jordan, Portugal, Turkey. It is also used in countries, where agriculture plays a key role in economy. In such countries raw material inventory is

particularly absent, and also potential in the area of fundamental and applied science. Hereupon not only the fundamental and applied science block but also highly technological component are poorly presented or in general absent in the innovative systems of these countries.

The countries of innovative development alternative model in the innovative policy, as a rule, emphasize on staff training in the spheres of economy, finances, management, sociology and labour psychology, and also on development of separate branches of light industry, creative industry and recreation. Great attention is also paid to management «growing» for the local representative offices of multinational corporations, world participating banks, international political structures, etc. It should be noted that such a re-orientation of innovative development from the high-tech to the high-hume often allows a very high level of economic respect to be achieved.

The model of «triple spiral», so-called «Triple Helix Model», has recently got a considerable distribution. The model of «triple spiral» has got most development in the USA, and its separate elements – in some developed countries of Western Europe, Nordic countries. It is based on the network mechanism of actions concordance and public consensus formation at making decision, which is based on the collaboration principle. The model of «triple spiral» is built in accordance with the inter-structural co-operations mechanism, which arise up as the result of economy and company development and lead to hybrid organizations appearance, which execute both traditional and unacceptable for them in the society roles [4-6].

This model peculiarity consists of universities, enterprises and state co-operation, on every stage of innovative product creation. Such partnership is given as a hybrid social construction, basic properties of

which is crossing of three plurals of relations and increased adaptability to the changes which take place in the external environment.

The innovative development model according to a «triple spiral» includes three basic elements:

I. in a society, based on scientific knowledge, characteristic strengthening of universities role in co-operation with industry and government;

II. three institutions – university, business, authority strive to collaboration, here an innovative constituent takes place from this co-operation;

III. in addition to traditional functions each of three institutions partly undertakes a role of the other one.

In Ukraine one distinguishes three types of innovative models of economies development (Fig. 1):

1) a resource model without a highly technological production (natural resources → production → money);

2) an innovative model (money transformation on research into knowledge → knowledge transformation into workers trade and innovations → innovations converting into commodities → money);

3) an intellectually donor model (brief variant of model (II), of which the production stage is derived.

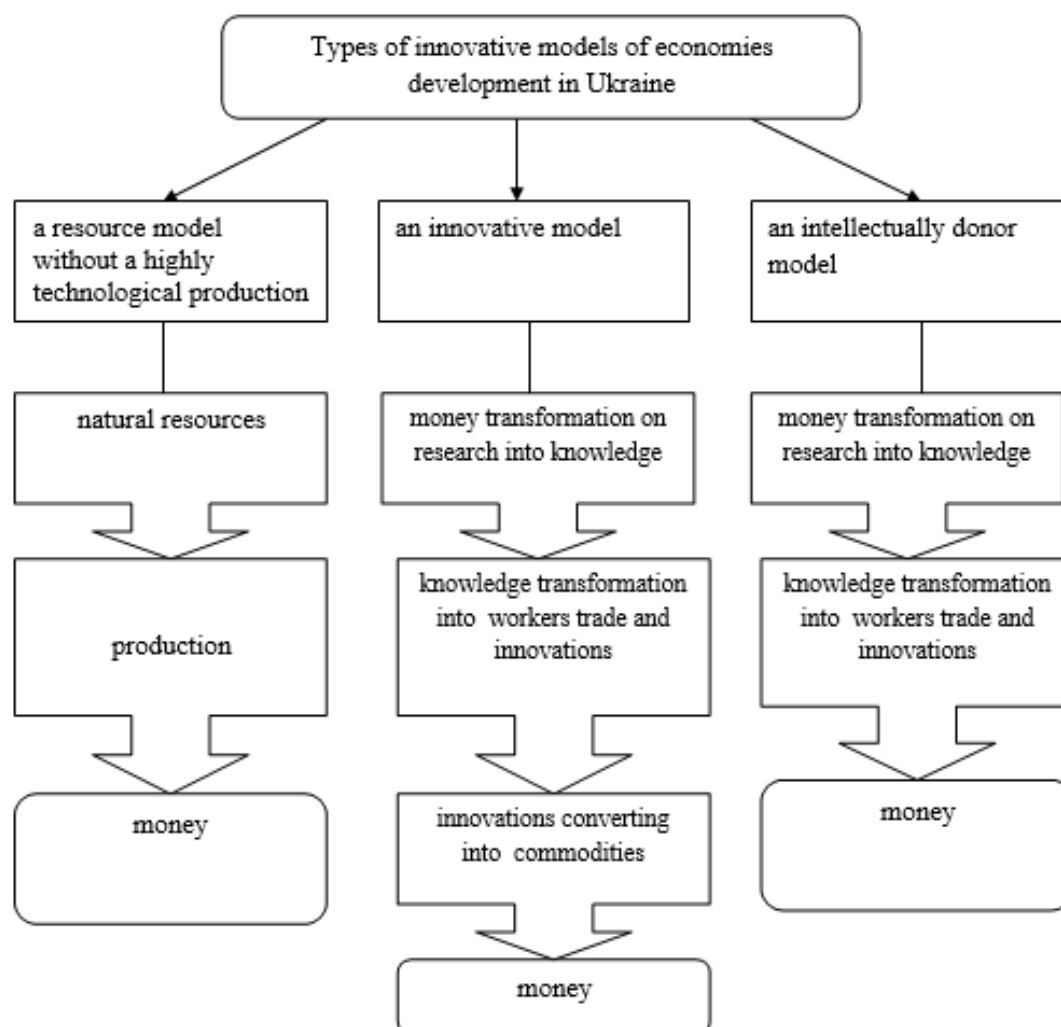

Fig. 1. Types of innovative models of economies development in Ukraine

As indicated by the practical experience of world countries with different level and economic development efficiency, the second model of economic recreation is the most effective. However, in Ukraine the first and third models prevail today: resource without a highly technological production (I) and intellectually donor (III). The mentioned models in a strategic prospect have a low efficiency level, as they result in country' resources exhaustion, to the factors leakage of national economy production to overseas

and do impossible for providing of high indexes of population's welfare level.

Thus, as world experience has shown, most effective basic institution, where the noted co-operative work of innovative creation, higher educational institutions, material and technical and skilled resources which can provide all stages of innovative cycle and unite other – business enterprises and public institutions are concentrated in which, including research institutions and state grantors or state order.

A main formal barrier on this way in Ukraine is a budget-free organization status of overwhelming amount of leading universities and academic research institutions. According to the regulatory framework in place this status does not allow them to have an income from own commercial activity, that restricts their motivation to work on the innovative cycle final stage. Therefore it is very important to allow enterprise universities to get an income from innovative activity.

One of the effective forms of providing of higher educational institutions, business enterprises and public governmental and research institutions co-operative innovative activity, can be restrictions cancelling in entering into contracts about joint activity for research works implementation and works realization from the technologies transmission for budgetary organizations, which take part in joint innovative activity formation within the innovative model framework of «triple spiral». For this purpose it is also possible to involve privately public partnership mechanisms.

An important direction of innovative activity normative base stimulation improvement in Ukraine must become acceptances of the statutory provisions offered by specialists, which allow the partners of «triple spiral» model to combine their financial resources for the co-operative innovative project realization, in other words jointly use the money of both business structures and own money of universities and scientific institutions, and also budgetary facilities, from different state funds and programmes.

As a result of continuous co-operation between the basic institutional sectors of the national innovative system new knowledge is created which with the help of communications spreads between all economic agents, that gives the system integrity and dynamic firmness. The amount and speed of local triple spirals formation depends on the development level of partner environment, and consequently the country's capacity for innovative development.

Conclusions and perspectives for further researches. Thus, global tendencies of world economy testify to the innovations growing role in formation of national economies competitiveness and their structural constituents. In this connection scientific based understanding of processes, connected with introduction of innovations, must be taken into account in strategy of enterprises, industries, regions and economy financial activity on the whole. Unsatisfied condition of scientific and technical sphere development, prevailing of low-tech productions, necessitate insufficient level of Ukraine's innovative potential usage.

Foreign experience of innovative activity different types formation testifies that today most countries reconstruct the economy on innovative directions, electing the most adequate national features model. Therewith the model and instruments choice of innovative activity support is in a great deal conditioned upon the economic development level, the national systems features of education and science, and also is dependent upon the institutional constituent.

As our conducted analysis has shown, today successful innovative activity begins mainly on small and middle-sized enterprises. This collision can be solved by application of «triple spiral» administrative model, when it is combined innovative potential of universities and scientific institutions, which provides effectiveness of the innovative cycle first stages with production potential of enterprises which are able to commercialize these scientifically technological achievement. In Ukraine we have considerable financial potential for economic basement creation of the «triple spiral» administrative model introduction in the national innovative system. Every institutional constituent of innovative cycle, working separated, is not able effectively provide eventual commercial outcome of the created innovation. It takes place because each institution falls short of a creative collaboration and drawing on accomplishments, got by the other institution, which works on another stage of innovative cycle. Accordingly, low eventual innovative effectiveness of every innovative process limits the personal interest of investors in innovative processes financing. Provided that it concerns both private and state, investors, including Ministry of finance.

The administrative model of «triple spiral» allows to remove the noted failing, successfully to destroy innovations on the final commercial stage of innovative cycle, which will create a positive financial result which will attract investors for all institutional constituents of administrative model of «triple spiral».

Further researches can be focused on of existing innovative models improvement, which it is expedient to use on domestic enterprises, taking into account their location features and strategic orientation character. Theoretical generalization and analysis of features of enterprises modern innovative development in the conditions of inclusive economic growth: foreign experience can be used in future for more detailed study of this problem. Practical results can be used by economists, teachers, and also in the process for determination of enterprises modern innovative development in the conditions of inclusive economic growth.

REFERENCES

1. Денисов К.В. Промислова політика регулювання інноваційної модернізації виробничих процесів у чорній металургії // Проблеми економіки. – 2015. – № 2. – С. 56.
2. Луговий В.І. Механізми фінансування дослідницько-інноваційної діяльності університетів у США. Вісник Київського національного університету технологій та дизайну: матеріали V міжнар. наук.-практ. конф. «Ефективність організаційно-економічного механізму інноваційного розвитку вищої освіти України», 2 жовтня 2015р. 2015.- С.20.
3. Прохорова В.В. Формування конкурентної стратегії підприємств на засадах інноваційно-спрямованого інвестування / В. В. Прохорова, В. М. Проценко, В. І. Чобіток. – Харків: УІПА, 2015. – 291 с.

4. These Are the World's Most Innovative Countries [Electronic resource]: – Mode of access: <https://www.bloomberg.com/news/articles/2019-01-22/germany-nearly-catches-korea-as-innovation-champ-u-srebounds>

5. Філіппова С.В. Інноваційні стратегії та інноваційні технології // Економічний журнал Одеського політехнічного університету. – 2018. - №1 (3). - С. 49-61.

6. Продіус О.І. Інклюзивні інновації в контексті соціальної відповідальності підприємства // Науковий вісник Ужгородського національного університету. – 2017. - № 14. - С. 84-87.

7. Федулова Л.І. Інклюзивні інновації в системі соціально-економічного розвитку // Економіка: реалії часу. - 2016. - № 3(25). - С.56-65.

8. The Inclusive Growth and Development Report 2017 [Electronic resource]: Insight Report the World Economic Forum. – January 2017. – Mode of access: http://www3.weforum.org/docs/WEF_Forum_IncGrwth_2017.pdf

9. Darvas Zsolt An anatomy of inclusive growth in Europe [Electronic resource] / Zsolt Darvas, Guntram B. Wolf // Bruegel 2016. – Pp. 106. – Mode of access: http://bruegel.org/wp-content/uploads/2016/10/BP-26-26_10_16-final-web.pdf

Shakhovskaya L.S.

Ph.D., Prof. of

*the Department of Entrepreneurship Economics,
Volgograd State Technical University*

Timonina V.I.

Master of Economics, Volgograd State University

POSITIONING MODERN RUSSIA ON THE WORLD ENERGY MARKET

Summary. At present, the world energy market is enabling the expansion of CNG and oil production capacities. For example, the US plans to implement about ten new LNG projects. According to some reports, three projects are under implementation: Sabine Pass, Ventures Calcasieu and Golden Pass. In Russia it is possible to take final decisions on investment projects «Arctic CNG-2», «Baltic CNG», as well as on the third line of project «Sakhalin-2». So what is Russia's position on the world market?

Key words: Russia, oil, gas, near-abroad countries, Asia-Pacific region, cooperation, competition.

Formulation of the problem. Competition in the world gas market (especially related to the development of the energy sector in the Middle East) does not allow to say that Russia is the largest suppliers in the market of the Asia-Pacific region countries. However, interest in Russian energy resources is constantly growing in the Asian market. China is already present in the energy portfolio of Russian gas companies. This is due to geographical location with Russia, high hydrocarbon reserves in the Far East, supply security, low political risks, etc. Thus, Russian-Asian relations in the energy sphere are strengthening, and it is possible that in the future Russia will be able to take the place of a large supplier in the Asia-Pacific region market.

Analysis of recent research and publications. 20 years ago, the main importers of LNG were only nine countries, now their number has increased to 42, and the future is expected to bring new consumers to

the market. According to HIS Markit forecasts, in mid-2020 demand for gas will increase to 465 million tons per year (2018 demand amounted to 320 million tons), and by mid-2030 the indicator may reach 630 million tons [1].

Formulating the goals of the article. Research of world trends in the world energy market and the role of Russia in it.

Presenting of the main research material. Definitive has conducted a study of the global CNG market with detailed consumption trends. Thus, world CNG shipments in 2018 increased by 36 bln. cubic m. and reached a record value of 432 bln. cubic m. Demand in ATP countries is expected to change [2].

The Asia-Pacific region has five largest gas importers: China, Japan, India, Korea and Taiwan. In three years, natural gas imports increased significantly: in China by 0.8%, in Japan by 0.95%, in South Korea by 1.05% (see fig. 1).

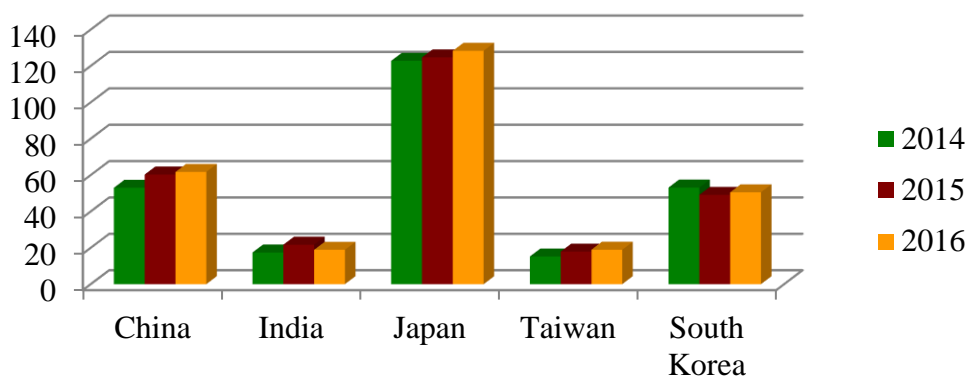

Figure 1. Natural gas imports from ATP countries to Australia and the Far East, ppb. m.

Source: [3]

South Korea is a country dependent on LNG supplies, significantly increasing consumption every year. For India, gas imports reduce the deficit between the amount of gas consumed and produced. China's

energy policy has recently optimized the structure of the TEC towards a gradual increase in the share of natural gas, as well as expanding cooperation with Russia (see fig. 2).

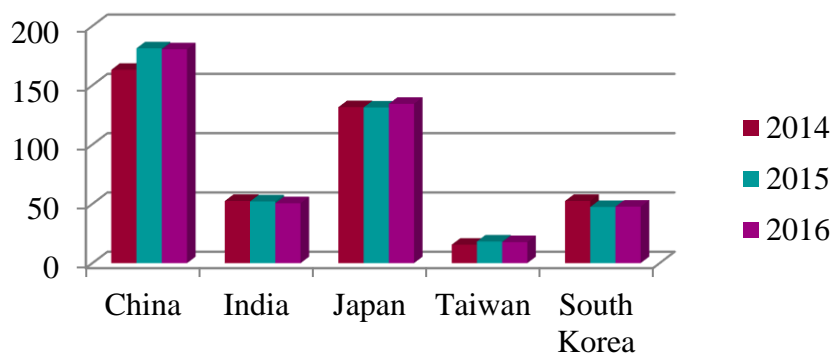

Figure 2. Consumption of natural gas, ppb. cube. m.

Source: [3]

The world energy market can be viewed from two perspectives: first, where the accumulations of traditional sources of energy in the subsoil of non-renewable, and second, where «on the surface» these sources of energy are a demanded resource for the world economy, having an inexhaustible demand [4].

Recently, the discovery of not only large fields, but also new oil and gas provinces has continued. For example, the Levantia Basin in the Eastern Mediterranean, the «Rovuma Basin» in eastern Africa, Guyana in South America and Mauritania in West Africa, Egypt, the deep-sea shelves of Mexico, and, more notably, Saudi Arabia.

Information about real production of «black gold» - oil in Saudi Arabia has been hidden for a long time. The reason for the concealment is that oil exports account for more than 64 per cent of the country's total income and account for 45 per cent of GDP.

In 2011, «The Gurdian» published WikiLeaks materials based on the data of a specialist from Saudi

Aramco, who claims that the official oil reserves of the company are 40% overestimated. This gave rise to ongoing debate in the world oil market, until Gaffney, Cline & Associates and MacNaughton audited Saudi Aramco fields in 2016. The stock at the time was estimated at 268.5 billion barrels. However, according to many experts, statistical sources only serve as a cover for the real size of stocks. Therefore, Base Perspective Saudi Aramco published in 2019 on the bonds of the company aroused interest from many participants of the world energy market - disclosed the financial and raw materials condition of Saudi Arabia [5].

According to the Saudi Aramco Base Prospectus, liquid hydrocarbon reserves in Saudi Arabia are significant. Reserves have been assessed for 77 oil reservoirs in 29 fields, where 80 per cent of the country's reserves are concentrated. (See table 1).

Table 1

Liquid hydrocarbon reserves in Saudi Arabia, barrel

Indicators	Oil	Condensate	Liquid hydrocarbons from gas	Total
Stocks of Saudi Arabia				
2018	256,7	4,1	35,1	295,9
2019	257,3	4,2	36,1	297,6
Stocks of Saudi Aramco company				
2018	201,8	3,0	26,0	230,8
2019	198,2	3,2	25,4	226,8

Source: [6]

Saudi Arabia's deposits have economically profitable characteristics. Thus, the cost of hydrocarbon production in 2018 was US \$ 2.8. /barre. and the capital cost in the up-stream sector was US\$ 4.7/barre. sector. Oil extraction rate - 41-80%, due to the high quality characteristics of the strata [7].

The five largest oil fields contain more than 64% of Saudi Aramco 's reserves and provide 70% of

maximum sustainable productivity. MSC (Maximum Sustainable Performance) can be understood as the maximum number of barrels of oil on average per day, taking into account planned investments and operational costs. For 2018, the MSC of five companies was estimated at 12 million barrels/day. (see fig. 3).

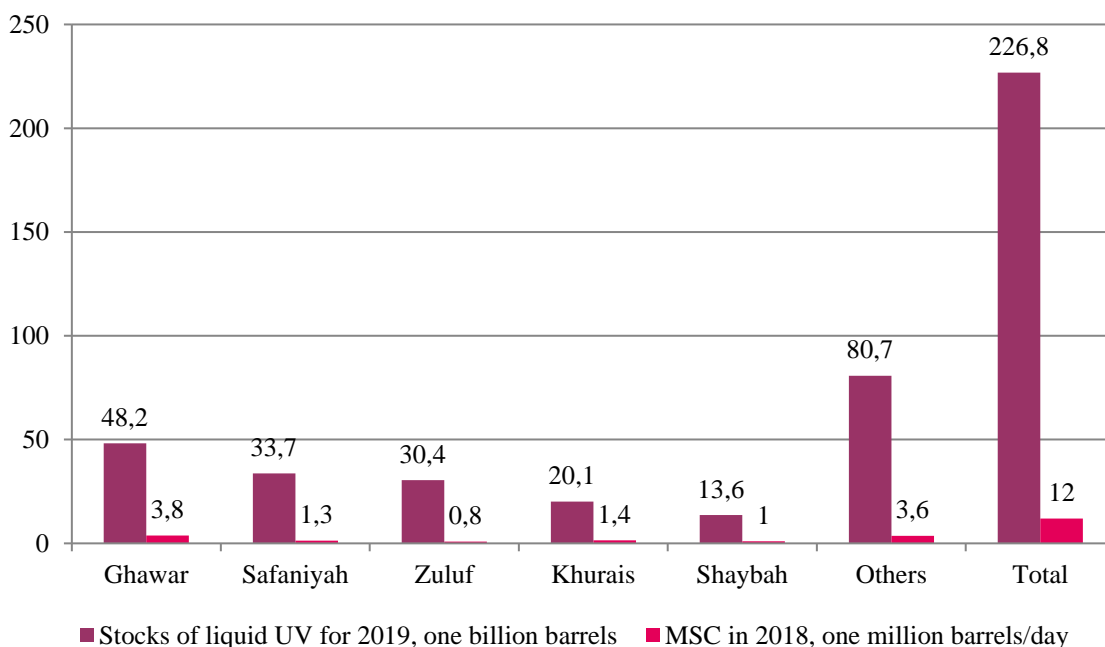

Figure 3. Stocks and productivity of five Saudi Arabian companies

Source: [6]

Saudi Arabia thus plays a key role in the global market, so understanding its energy development strategies is important for assessing future oil prices and geopolitical processes in the Middle East. On the basis of this, the question arises: is cooperation between Russia and Saudi Arabia possible in the oil and gas sector?

In 2016, Saudi Arabia developed the Vision 2030 economic reform plan, where Russia enters as an important partner in economic development and investment. Also, the countries began to cooperate on joint projects to maintain stability in the oil and gas market: «Gazprom Nef»t and Saudi Aramco signed an agreement on cooperation in the development of drilling and well repair technologies, improvement of pumping systems, etc. In addition, in 2017, representatives of Saudi Arabia 's Investment Fund and

RDIF announced the creation of a \$1 billion fund to invest in high technology and oil and gas market projects.

According to the Wall Street Journal, Saudi Arabia plans to obtain from Russia the preservation and extension of «OPEC » terms, which will support oil prices and stabilize the market in anticipation of the IPO Saudi Aramco (entry to the exchange market) [8].

In 2019, Saudi Arabia and Russia signed an agreement to invest PLT logistics platform, the complexes of which were located in Russia. This applies to the new project "Arctic CИП-2" (launch is scheduled for 2022-2023), the production of which can amount to 18 million tons per year, taking into account the plan to build from three technological lines. In early 2019, Saudi Arabia proposed a new organization to

regulate demand and supply, as well as pricing in the world energy market [9].

According to the authors, Russia's experience in the development of the gas sector attracts attention in the Middle East and at the same time Russia benefits from having a new oil and gas partner. It should be borne in mind that Saudi Arabia's energy plans are to abandon the use of oil and switch to gas to meet domestic needs, as according to some calculations, if the country spends as much oil as it does today, they will have no raw materials for export by 2030. But is this energy cooperation not based on Saudi Arabia's attempt to control Russia's actions in the hydrocarbon market? According to statistics, Russia and Saudi Arabia are the largest oil producers with production of

about 11 million barrels/day (22% of world oil production). At the same time, taking into account all the factors, it can be said that Saudi Arabia will not be able to achieve a reduction in Russia's share in the world market, the main thing is that the Russian economy is more diversified and more developed in structure. Therefore, it is possible to count on short-term relations, where hydrocarbon cooperation will develop on an increasing rather than long-term basis, where the issue of leadership in the energy market will arise.

The growth of the world's population, the gradual rise in living standards, as well as other factors, stimulate world energy consumption, which will grow over the next 20 years on an annual 1.3% (see fig. 4).

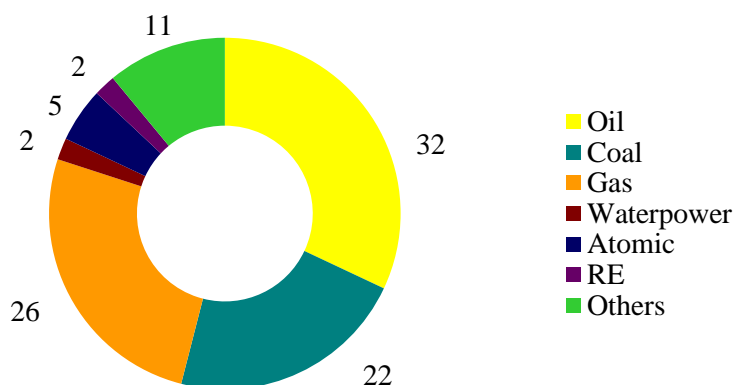

Figure 4. Total consumption of primary resources by participants in the world energy market (data as of the beginning of 2019), %
Source: [10]

European countries are the largest buyers of Russian gas. In 2018 «Gazprom» delivered 200.8 billion cubic meters to Europe. M. Cheaper Russian gas with a well-established gas pipeline system makes

supplies from Russia more profitable than the nearest competitors - Norway and Qatar. About 81% of Russia's supplies come from Western Europe and 19% from central-European countries (see fig. 5).

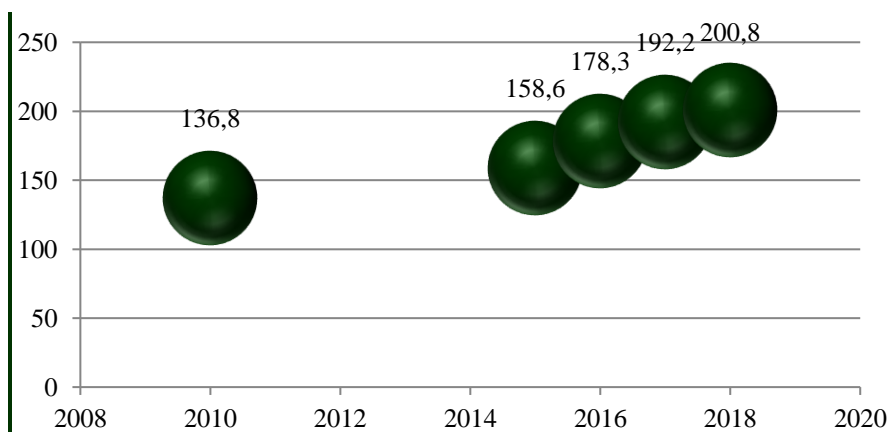

Figure 5. Dynamics of Russian gas sales to Europe, billion cubic meters
Source: [11]

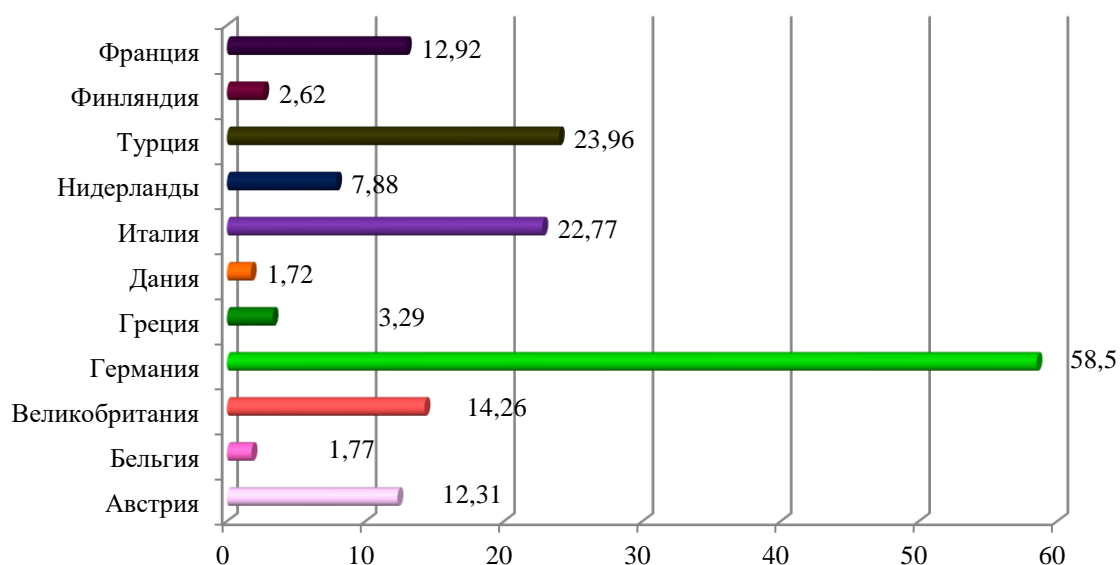

Figure 6. The volume of Russian gas supplies to the Western European market, according to the data for 2018, is billion cubic meters
Source: [12]

In 2018, the main gas importers in Western Europe (about 162.39 billion cubic meters were delivered). M. gas) have become France, Germany, Turkey, Italy and Great Britain (see fig. 6).

Germany is the first in Russian gas consumption. However, in early 2019, Germany announced that it planned to revise its energy policy by 2050 and abandon coal and gas in favor of RES. Despite political conflicts in 2016, Turkey did not stop increasing the purchase of gas from Russia, the growth of Russian gas

imports increased by 6.7% to 23.9 billion cubic meters. The third largest consumer of Russian gas Italy - consumption amounted to 22.77 billion cubic meters. Italy, compared to other countries, was energy dependent on Russia, in particular due to the explosion at the gas hub in Austria. The market of Eastern and Central Europe is of particular importance due to its geographical location to Russia. In 2018 the volume of the sold Russian gas was 38.38 billion a cube (see fig. 7).



Figure 7. The volume of Russian gas supplies to the Eastern and Central market, according to the data for 2018, is billion cubic meters
Source: [11]

Thus, data analysis showed that despite sanctions and lower oil prices, the companies launched investment programs to develop new fields, optimize and increase efficiency at traditional facilities. The steady trend of changing the structure of oil production

in Russia is the increase in the share of gas condensate production, which is connected with the active involvement of high-condensate gas in the development of Western Siberia.

Conclusions. At present, the prospects for increasing offshore oil production are related only to the Okhotsk Sea. The development of the Arctic shelf faces restrictions due to the lack of its own technology, equipment, sanctions on the transfer of technologies of developed countries in the field of offshore oil production. However, drilling dynamics and prospects for further growth demonstrate optimistic development prospects. However, oil services independent companies are falling in market performance, which mainly depends on institutional factors.

At the same time, taking the first place in proven LNG reserves, Russia continues to increase its share in the world market. With its transport infrastructure, long-standing experience and reputation as a reliable supplier, Russia actively cooperates with old and new partners: for example, Saudi Arabia and the APR countries. Every year, new players with their reserves and unique geographical location appear on the world energy market, so Russia's energy policy should be aimed not only at close countries, but also at creating an «energy dialogue» with countries far outside Europe.

References:

- 1 Upstream Oil & Gas. URL: <https://ihsmarkit.com/products/upstream-oil-gas.html>
- 2 Is the LNG market turning in 2019? URL: <https://www.refinitiv.com/perspectives/market-insights/lng-market-turning-2019/>
- 3 Shakhovskaya L. S. Market peculiarities of natural gas : case of the Pacific Region /E. S. Petrenko, A. F. Dzindgolia, V. I. Timonina // Entrepreneurship and Sustainability Issues. – 2018. – Vol. 5, no. 3 (March). – P. 555–564.

УДК 657.01

- 4 Timonina V. I. Competitiveness of the Far East as the main supplier of natural gas to Pacific countries / V. I. Timonina // European social science journal. – 2017. – № 3. – P. 125–127.

- 5 WikiLeaks cables: Saudi Arabia cannot pump enough oil to keep a lid on prices. URL: <https://www.theguardian.com/business/2011/feb/08/saudi-oil-reserves-overstated-wikileaks>

- 6 Saudi Aramco Base Prospectus and Financial Statements 2019. URL: <https://www.resourcedata.org/dataset/saudiaramco-prospectusand-financialstatements-2019>

- 7 Vinogradova, O. Mysteries and surprises of the Kingdom of Oil / O. Vinogradova // Oil and gas vertical. – 2018. – № 10 (454). – P. 62–66.

- 8 Saudi Arabia, OPEC's Anchor, Ponders a Future Without the Cartel. URL: <https://www.wsj.com/articles/saudi-arabia-opecs-anchor-ponders-a-future-without-the-cartel-1541703893>

- 9 Shmelyova, T. Moscow and Riyadh: marriage by calculation?/T. Shmelyova//Oil of Russia. – 2019. – № 3 – 4. – P.58–61.

- 10 Aksyutin, O. Competitiveness of Russian gas in world markets/O. Aksyutin//Gas industry. – 2019. – № 4. – P. 8–11.

- 11 Shakhovskaya, L. S. The place and role of the Russian segment in the world market of natural gas / L. S. Shakhovskaya V. I. Timonina // Espacios. – 2018. – Vol. 39, № 12. – P. 18–19.

- 12 Dynamics of gas sales to Europe. URL: <http://www.gazprom-export.ru/statistics/>

Tomchuk Olena

Candidate of Economic Sciences, Associate Professor, Associate Professor of analysis and statistics Department Vinnitsia National Agrarian University (Vinnitsia)

ANALYTICAL SUPPORT OF THE AGRICULTURAL ENTERPRISE OPERATION AND ITS IMPROVEMENT

Томчук Елена Феликсовна

кандидат экономических наук, доцент, доцент кафедры анализа и статистики Винницкий национальный аграрный университет (г. Винница)

АНАЛИТИЧЕСКОЕ ОБЕСПЕЧЕНИЕ ДЕЯТЕЛЬНОСТИ СЕЛЬСКОХОЗЯЙСТВЕННЫХ ПРЕДПРИЯТИЙ И ЕГО УСОВЕРШЕНСТВОВАНИЕ

Томчук О.Ф.

кандидат економічних наук, доцент кафедри аналізу та статистики Вінницький національний аграрний університет(м. Вінниця)

АНАЛІТИЧНЕ ЗАБЕЗПЕЧЕННЯ ДІЯЛЬНОСТІ СІЛЬСЬКОГОСПОДАРСЬКИХ ПІДПРИЄМСТВ ТА ЙОГО УДОСКОНАЛЕННЯ

Abstract. Improvement of conceptual approaches to organization and management analysis is considered in the article. The directions of their improvement are investigated, in particular, the development of theoretical and methodological foundations as well as information and methodological base of analytical support of management taking into account the transformation processes in the economy of Ukraine and the nature of cause-and-effect relationships that result in the changes in the economic activity. The blocks, basic principles and reasons of the concept of improving the analytical support of agricultural enterprises are substantiated. The model of realization of the concept of the analytical support improvement is developed. There has been specified the base of analytical indicators, which include indicators of the traditional system: property status, liquidity, financial stability, business activity and profitability, etc.; cost-oriented management: EBITDA and marginal EBITDA, indices of net operating profit after taxation NOPLAT, indices of net operating income minus adjusted taxes NOPLAT, profitability (ROA, ROE, ROI) and increase: MVA, SVA, EVA.

Аннотация. В статье рассмотрено усовершенствование концептуальных подходов к организации и проведения управленческого анализа. Исследовано направления их улучшения, которыми является развитие теоретически-методологических принципов и информационно-методической базы аналитического обеспечения менеджмента с учетом трансформационных процессов в экономике Украины и природы причинно-следственных связей, которые обуславливают изменения в процессе хозяйственной деятельности. Обосновано блоки, базовые принципы и причины концепции усовершенствования аналитического обеспечения деятельности сельскохозяйственных предприятий. Разработана модель реализации концепции усовершенствования аналитического обеспечения. Определенно базу аналитических показателей, которые включают показатели традиционной системы: имущественного состояния, ликвидности, финансовой стойкости, деловой активности и рентабельности, и тому подобное; стоимостно-ориентированного управления: EBITDA и маржинальная EBITDA, показатели чистой операционной прибыли после налогообложения NOPLAT, чистого операционного дохода за вычетом откорректированных налогов NOPLAT, показатели рентабельности (ROA, ROE, ROI) и роста: MVA, SVA, EVA.

Анотація. У статті розглянуто удосконалення концептуальних підходів до організації та проведення управлінського аналізу. Досліджено напрямками їх поліпшення, якими є розвиток теоретично-методологічних засад та інформаційно-методичної бази аналітичного забезпечення менеджменту з урахуванням трансформаційних процесів в економіці України та природи причинно-наслідкових зв'язків, які обумовлюють зміни у процесі господарської діяльності. Обґрунтовано блоки, базові принципи та причини концепції удосконалення аналітичного забезпечення діяльності сільськогосподарських підприємств. Розроблено модель реалізації концепції удосконалення аналітичного забезпечення. Визначено базу аналітичних показників, які включають показники традиційної системи: майнового стану, ліквідності, фінансової стійкості, ділової активності та рентабельності тощо; вартісно-орієнтованого управління: EBITDA і маржинальна EBITDA, показники чистого операційного прибутку після оподаткування NOPLAT, чистого операційного доходу за вирахуванням скоригованих податків NOPLAT, показники рентабельності (ROA, ROE, ROI) та зростання: MVA, SVA, EVA.

Key words: analytical support, agricultural enterprises, improvement, principles of the concept, indicators, model, principles.

Ключевые слова: аналитическое обеспечение, сельскохозяйственные предприятия, усовершенствование, принципы концепции, показатели, модель, принципы.

Ключові слова: аналітичне забезпечення, сільськогосподарські підприємства, удосконалення, принципи концепції, показники, модель, принципи.

Постановка проблеми. Аналітичне забезпечення займає ключове місце в інформаційній системі підприємства і відповідає за формування всіх фінансових і нефінансових показників про внутрішні процеси і зовнішнє середовище підприємства, координує інформаційні потоки. Для організації інформаційних потоків на підприємстві існують принципи, дотримання яких передбачає його раціоналізацію та відповідність встановленим вимогам до аналітичного забезпечення. До них науковці відносять: формування інформаційних потреб користувачів; встановлення способів і методів задоволення сформованих інформаційних потреб; ефективне максимальне використання первинної інформації для розрахунку системи аналітичних показників при мінімальних затратах часу та праці; розробка ефективних моделей управлінських рішень на

основі результатів застосування аналітичних процедур.

Оскільки аналітичні дані є основою для економічного обґрунтування стратегічних рішень, зокрема, раціоналізації виробництва, оптимізації перспектив розвитку економіки та підприємства тощо, великого значення набуває дослідження ступеня аналітичності інформації.

Аналіз останніх досліджень і публікацій. Аналіз теоретичних і практичних питань формування аналітичного забезпечення довів, що в цілому дана проблема була досліджена багатьма вітчизняними та зарубіжними вченими та економістами-практиками, які висловлюють свої точки зору на сутність і функціональні можливості аналітичних систем в цілому.

Теоретичні, методичні та практичні проблеми організації економічного аналізу на підприємстві

досліджені в наукових працях О.Д. Гудзинського, Г.І. Кіндрацької, І.Д. Лазаришиної, Є.В. Мниха, Ю.І. Мискіна, П.Р. Пуцентейла, Л.М. Рябенко, О.Ф. Томчук, А.Д. Шеремета, С.І. Шкарабана та інших, проте в сучасних умовах діяльності підприємств проблеми аналітичного забезпечення потребують подальшого їх дослідження.

Виділення невирішених раніше частин загальної проблеми. В умовах поглиблення ринкових відносин існує необхідність у формуванні обґрунтованої системи інформації, що забезпечує отримання знань про тенденції у зміні факторів зовнішнього середовища та підготовку і прийняття управлінських рішень. Сучасний менеджмент під впливом високої рухомості зовнішнього середовища потребує актуальних оперативних даних з високим ступенем релевантності, орієнтованих на досягнення стратегічних цілей діяльності та забезпечення довготривалого виживання на ринку. У зв'язку з цим вивчення особливостей аналітичного забезпечення діяльності сільськогосподарських підприємств необхідне для забезпечення своєчасного виявлення небажаних відхилень та їх усунення, що сприятиме ефективному функціонуванню системи управління, спрямованої на підвищення результативності діяльності підприємств.

Необхідність розробки рекомендацій щодо удосконалення теорії та практики аналітичного забезпечення діяльності сільськогосподарських підприємств з урахуванням напрацювань вітчизняних і світових аналітичних шкіл визначили актуальність дослідження.

Метою статті є розгляд особливостей аналітичного забезпечення діяльності сільськогосподарських підприємств та виділення напрямів його удосконалення.

Виклад основного матеріалу дослідження. В умовах ринкових відносин та жорсткої конкурентної боротьби на перший план виходить ефективність діяльності суб'єктів господарювання, яка безумовно впливає на стан в галузях, регіонах та в державі загалом. Разом з тим, ринкове регулювання, яке враховує тільки фінансові аспекти, є недостатнім для досягнення цілей держави. Адже серед них є зайнятість і добробут населення, розвиток регіонів та видів діяльності, забезпечення національної безпеки, покращення позицій на міжнародній арені тощо. Все це вимагає цілеспрямованого системного та комплексного впливу держави на ринкове середовище, а через нього і на діяльність суб'єктів господарювання. Цього можна досягнути шляхом постійного моніторингу як фінансових, так і не фінансових аспектів, здійснюючи комплексний аналіз та приймаючи своєчасні обґрунтовані управлінські рішення [1].

Саме не фінансові аспекти вимагають втручання держави у ринкові закони. Їх врахування є важливим моментом у процесі реалізації стратегії на всіх рівнях економіки. Саме на цих питаннях

акцентується увага в рамках управлінського аналізу.

Спираючись на принципи системності та комплексності, вважаємо за необхідне сформулювати концепцію удосконалення аналітичного забезпечення управління, яка б дала можливість поєднати оцінки всіх сторін діяльності в єдину систему та дозволила б покращити методики і процедури проведення управлінського аналізу. Для цього перш за все необхідно визначитися із змістовним наповненням управлінського аналізу.

Враховуючи те, що процес аналізу починається із визначення об'єкта, переконливим виглядає виділення видів управлінського аналізу в залежності від об'єкта. Оскільки управлінський аналіз досліджує різнобічні аспекти діяльності в комплексі, то і об'єкти, які будуть притаманні для видів управлінського аналізу, повинні в комплексі характеризувати весь процес діяльності. Разом з тим кожному з видів аналізу притаманні власні предмет, мета, суб'єкти, основні методи та джерела інформаційного забезпечення [2].

Використання кожного з видів управлінського аналізу окремо не забезпечує системності та комплексності дослідження. І тільки їх синтез дозволяє оцінити різнобічні аспекти діяльності в комплексі та обґрунтувати відповідні альтернативи управлінських рішень.

Узагальнюючи результати дослідження теоретико-методологічних засад аналітичного процесу та оцінки інформаційно-методичного забезпечення діяльності сільськогосподарських підприємств, вважаємо за необхідне удосконалити концептуальні підходи до організації та проведення управлінського аналізу. Основними напрямками їх поліпшення є розвиток теоретично-методологічних засад та інформаційно-методичної бази аналітичного забезпечення менеджменту з урахуванням трансформаційних процесів в економіці України та природи причинно-наслідкових зв'язків, які обумовлюють зміни у процесі господарської діяльності. Реалізація цих завдань покладена в основу концепції удосконалення аналітичного забезпечення управління діяльністю сільськогосподарських підприємств, яка направлена на подолання причин низького рівня релевантності інформаційної бази процесу прийняття управлінських рішень. Основними з таких причин є:

1. Процес реформування бухгалтерського обліку в Україні відбувався паралельно із становленням інститутів держави та кардинальними змінами в економіці країни, що об'єктивно ускладнює можливість його ефективної реалізації.

2. Надання з боку держави пріоритетності фінансовому, статистичному та обліку податкових платежів над комплексним бухгалтерським обліком спричинило зниження релевантності інформаційного забезпечення діяльності сільськогосподарських підприємств.

3. Відсутність комплексного підходу до оцінки стану діяльності суб'єктів господарювання призвело до значної втрати корисності інформаційно-аналітичного забезпечення прийняття управлінських рішень та спричинило низький рівень ефективності діяльності сільськогосподарських підприємств.

4. Неузгодженість методології та організації облікового і аналітичного процесу у контексті інформаційного забезпечення прийняття управлінських рішень суттєво погіршує якість управлінського процесу як на державному рівні, так і на рівні суб'єктів господарювання.

5. Адаптація методології бухгалтерського обліку до міжнародних стандартів відбувалася без належного усвідомлення і врахування інформаційних потреб галузевого управління та реальних проблем обліково-аналітичного забезпечення процесу прийняття управлінських рішень в практичній діяльності сільськогосподарських підприємств.

6. Відсутність регламентації управлінського обліку та невідповідність методології і методики фінансового, статистичного та обліку податкових платежів призвело до формального ведення бухгалтерського обліку на сільськогосподарських підприємствах, що значно погіршило достовірність його результатів.

7. Зосередженість запитів держави на результати фінансового, обліку податкових платежів і статистичного обліку та втрата інтересу власників до різнобічного інформаційного забезпечення господарського процесу спричинили зорієнтованість методик аналізу на фінансові аспекти діяльності всупереч комплексному підходу.

Концепція удосконалення аналітичного забезпечення діяльності сільськогосподарських підприємств складається з трьох блоків: місії, науково-теоретичного підґрунтя та напрямків реалізації (рис. 1).



Рис. 1. Основні блоки концепції удосконалення аналітичного забезпечення діяльності сільськогосподарських підприємств

* Джерело: запропоновано автором

За сутнісною структурою концепція удосконалення аналітичного забезпечення поділяється на дві частини. Перша частина є науково-теоретичним підґрунтям підготовки та реалізації концепції. Вона складається з концептуальних положень та базових принципів (рис. 2).

Концептуальні положення являють собою сукупність теоретичних тверджень, направлених на

вирішення проблемних питань методологічного та організаційного характеру щодо аналітичного забезпечення діяльності сільськогосподарських підприємств. Практична реалізація концептуальних положень повинна здійснюватися у відповідності до базових принципів, дотримання яких є обов'язковою умовою поліпшення результативності аналітичних робіт.



Рис. 2. Концептуальні положення та базові принципи концепції удосконалення аналітичного забезпечення діяльності сільськогосподарських підприємств

* Джерело: запропоновано автором

Концептуальні положення відображають актуальні проблемні питання теорії та практики реалізації аналітичного процесу.

Так комплексний підхід до оцінки стану діяльності сільськогосподарських підприємств у розрізі економічної, соціальної, екологічної та технологічної ефективності обумовлюється необхідністю забезпечення ефективності управління. Для цього як державі (галузевому міністерству) загалом, так і конкретним суб'єктам господарювання зокрема потрібно мати різнобічну інформацію. На сьогоднішній день інформаційне забезпечення управління діяльністю сільськогосподарських підприємств формується за даними фінансової, статистичної та податкової звітності, які відображають інформацію лише про економічний і частково технологічний стан суб'єктів господарювання. Соціальна і екологічна ефективність їх діяльності знаходяться поза увагою галузевого міністерства.

Поряд з цим, регулювання бухгалтерського обліку в Україні ґрунтується на визначенні основних засад методологічного, методичного та організаційного забезпечення облікового процесу та наданні права підприємствам самостійно визначати свою облікову політику. Проте така модель, хоча і є дієвою в країнах з ринковою економікою, не пристосована до українських реалій. Вона зорієнтована на великі підприємства. Власники середніх та малих сільськогосподарських підприємств не проявляють зацікавленості в результатах комплексного інформаційного забезпечення управлінського процесу. Працівники облікових та аналітичних служб таких підприємств більш зайняті пристосуванням до нових методологічних засад облікового процесу в сільському господарстві, ніж вирішенням проблем ефективної реалізації внутрішньогосподарського (управлінського) обліку і аналізу та комплексного

аналітичного забезпечення прийняття управлінських рішень [3].

Актуальним на сьогоднішній день постає питання узгодженості методології та організації облікового і аналітичного процесу у контексті інформаційного забезпечення прийняття управлінських рішень. Адже за межами Закону України «Про бухгалтерський облік і фінансову звітність в Україні» та Положеннями (стандартами) бухгалтерського обліку (П(С)БО) залишилися питання управлінського обліку, що значно ускладнює процес формування комплексного інформаційного забезпечення процесу прийняття управлінських рішень на макроекономічному та мікроекономічному рівнях [4, 5].

Незрозумілим залишається, яким чином здійснюється державне регулювання сільськогосподарської діяльності. Адже інституціями країни здійснюється збір інформації про діяльність сільськогосподарських підприємств за даними фінансової, статистичної та податкової звітності, які не забезпечують комплексний підхід до формування інформаційної бази макроекономічного управління. Більш того, порядок розрахунку фінансових результатів діяльності сільськогосподарських підприємств, для заповнення кожної з вищезазваних видів звітності, є різним, що, окрім ускладнення роботи працівникам бухгалтерської служби, спричиняє конфліктну ситуацію при виборі показників для формування аналітичного забезпечення процесу прийняття управлінських рішень як на галузевому, так і на державному рівні управління.

Міністерство розвитку економіки, торгівлі та сільського господарства України позбавлено оперативної інформації про стан діяльності сільськогосподарських підприємств. Таку інформацію воно отримує від органів статистики, що є перешкодою для оперативного управління галуззю. Право підприємств самостійно обирати облікову політику, від якої залежать значення багатьох показників у звітних формах, взагалі не враховується органами статистики при аналітичній роботі, що ставить під сумнів достовірність отриманих ними результатів, і відповідно ефективність управління, яке здійснюється на їх основі.

Відсутність запиту держави щодо комплексної інформації про стан діяльності сільськогосподарських підприємств, не регламентованість управлінського обліку створили ситуацію, за якої власники підприємств, виконуючи свої обов'язки, в основу ведення бухгалтерського обліку закладають потребу звітування перед органами статистики та державною податковою службою, і зовсім не використовують своє право на ведення управлінського обліку і формування комплексного

інформаційного забезпечення управління. За таких умов бухгалтерський облік втрачає свою корисність та інформативність. Результати такого обліку часто є недостовірними. Значно знижується рівень релевантності аналітичного забезпечення управління діяльністю сільськогосподарських підприємств, що спричинено використанням у вигляді інформаційної бази аналізу недостовірних облікових даних.

Втрата інтересу держави та власників сільськогосподарських підприємств до різнобічного інформаційного забезпечення процесу прийняття управлінських рішень, орієнтація бухгалтерського обліку на заповнення фінансової, статистичної і податкової звітності, стали основними перешкодами і для дотримання комплексного підходу в методичному забезпеченні аналітичних процедур.

Фактичний стан розробленості методик аналізу характеризується достатньо ґрунтовним вивченням алгоритму аналітичної обробки фінансової інформації про стан діяльності суб'єктів господарювання і нагальною потребою в удосконаленні методичного забезпечення аналізу стратегічних цілей, ринкового середовища, виробничого процесу, трудового потенціалу, якості продукції, екологічного, соціального та технологічного стану діяльності сільськогосподарських підприємств [6].

З метою збереження інформативності бухгалтерського обліку, держава повинна на законодавчому рівні сформулювати запити до комплексного обліково-аналітичного забезпечення управління діяльністю суб'єктів господарювання, адже реалії сьогодення характеризуються, по-перше, втратою з боку держави важливої інформації управлінського характеру про стан діяльності сільськогосподарських підприємств, по-друге, формальним веденням бухгалтерського обліку на підприємствах лише з метою складання фінансової, статистичної та податкової звітності сумнівної достовірності.

Враховання реального стану об'єкту управління, методики та організації обліково-аналітичного процесу як інструментарію формування інформаційної бази прийняття управлінських рішень дозволить визначити актуальні проблемні питання практичної реалізації обліково-аналітичних робіт і зосередити на них першочергову увагу при здійсненні удосконалення аналітичного забезпечення діяльності сільськогосподарських підприємств.

Не менш важливе значення у процесі реалізації концепції удосконалення аналітичного забезпечення діяльності сільськогосподарських підприємств відіграють базові принципи, сутність яких наведено в таблиці 1.

Сутність базових принципів концепції удосконалення аналітичного забезпечення діяльності сільськогосподарських підприємств

№ п/п	Базові принципи	Сутність принципів
1	2	3
1	Відповідальність держави за стан бухгалтерського обліку в Україні	Передбачає відповідальність держави за розробку методологічних та методичних засад бухгалтерського обліку і створення сприятливих умов для його розвитку
2	Науковість	Передбачає пізнання законів функціонування економічної системи, врахування природи причинно-наслідкових зв'язків, об'єктивних чинників в статистичній та динамічній, використання наукової методики та організації обліково-аналітичного процесу
3	Системність	Передбачає вивчення явищ, процесів та закономірностей як складно структурованих систем із елементів зв'язків і взаємозалежностей їх складових
4	Комплексність	Передбачає, у процесі обліково-аналітичного забезпечення управління, всебічно оцінювати вхідні та вихідні (результативні) параметри функціонально структурованої системи, їх зміну і розвиток у просторі, статистичній та динамічній з використання кількісних та якісних показників
5	Конкретність	Передбачає безпосередню цілеспрямованість на конкретну практику та направленість на досягнення визначеної мети

* Джерело: узагальнено автором за [6, 7]

Комплексне їх дотримання з урахування взаємозв'язків та взаємозалежностей між ними дасть можливість покращити ефективність реалізації аналітичної функції управління. При цьому, в процесі практичної реалізації науково-теоретичних засад концепції удосконалення аналітичного забезпечення діяльності сільськогосподарських підприємств, необхідною умовою є дотримання усіх наведених принципів системно та комплексно.

Друга частина концепції удосконалення аналітичного забезпечення діяльності сільськогосподарських підприємств являє собою прикладну (практичну) частину, яка складається із напрямків реалізації задекларованих теоретичних положень, сформульованих у вигляді наступних заходів:

1. У законодавчому порядку визначити запит держави щодо оперативного формування інформаційного забезпечення управління аграрною сферою шляхом зобов'язання сільськогосподарських підприємств подавати бухгалтерську звітність до управління агропромислового розвитку районних та обласних держадміністрацій.

2. Забезпечити єдиний підхід до розрахунку показників фінансової, статистичної та податкової звітності.

3. Розробити методологічні та методичні засади щодо врахування в аналітичній роботі органами статистики облікової політики сільськогосподарських підприємств.

4. Враховуючи пріоритетність державного інтересу щодо комплексного обліково-аналітичного забезпечення процесу прийняття управлінських рішень на макроекономічному та

мікроекономічному рівні, забезпечити регламентацію методично-організаційних засад управлінського обліку.

5. Забезпечити відображення у статистичній звітності показників соціальної та екологічної ефективності діяльності сільськогосподарських підприємств.

6. Розробити методичні рекомендації щодо організації аналітичної роботи в сільськогосподарських підприємствах та реалізації існуючих методик аналізу в комп'ютерному середовищі.

7. Удосконалити існуючі та розробити нові методики щодо аналізу стратегічних цілей, ринкового середовища, виробничого процесу, трудового потенціалу, якості продукції, екологічного, соціального та технологічного стану діяльності сільськогосподарських підприємств.

8. Забезпечити підвищення кваліфікації спеціалістів бухгалтерських та аналітичних служб сільськогосподарських підприємств.

Вважаємо, що дотримання даної концепції дозволить поглибити наукові розробки з питань аналітичного забезпечення, вдосконалити методику обліку і управлінського аналізу на різних рівнях економіки та надасть можливість для реалізації комплексного підходу до формування інформаційної бази процесу прийняття управлінських рішень.

Враховуючи, що для прийняття обґрунтованих управлінських рішень потрібно узагальнити результати всіх видів управлінського аналізу з дотримання концепції удосконалення аналітичного забезпечення діяльності сільськогосподарських підприємств, логічною є потреба у розробці загальної моделі поєднання аналітичного процесу в

рамках єдиної системи. Крім цього модель повинна враховувати можливість реалізації результатів запропонованої концепції та управлінського аналізу на всіх рівнях економіки.

З метою врахування тенденцій розвитку теоретичних основ управлінського аналізу та поліпшення інформаційної бази прийняття управлінських рішень на всіх рівнях економіки розроблено модель реалізації концепції удосконалення аналітичного забезпечення (рис. 3).

З рисунку 3 видно, що за результатами управлінського аналізу формується аналітичне забезпечення управління, на основі якого приймаються управлінські рішення. Прийняті та впроваджені управлінські рішення впливають на стан об'єкта дослідження. Зміна в стані об'єкта

створює нові передумови для проведення управлінського аналізу у розрізі його видів. Крім того зміна в стані об'єкта аналізу впливає на об'єкт аналізу вищого рівня, що також створює нові передумови для проведення управлінського аналізу на відповідному рівні економіки. Так, зміна стану об'єкта на рівні суб'єкта прийняття управлінських рішень впливає на об'єкт на рівні суб'єкта господарської діяльності, зміна стану об'єкта на рівні суб'єкта господарської діяльності впливає на об'єкт на галузевому та регіональному рівнях, які тісно пов'язані між собою. Зміна стану об'єкта на галузевому та регіональному рівнях впливає на об'єкт на державному рівні. Зміна стану об'єкта на державному рівні впливає на об'єкт на міждержавному рівні.

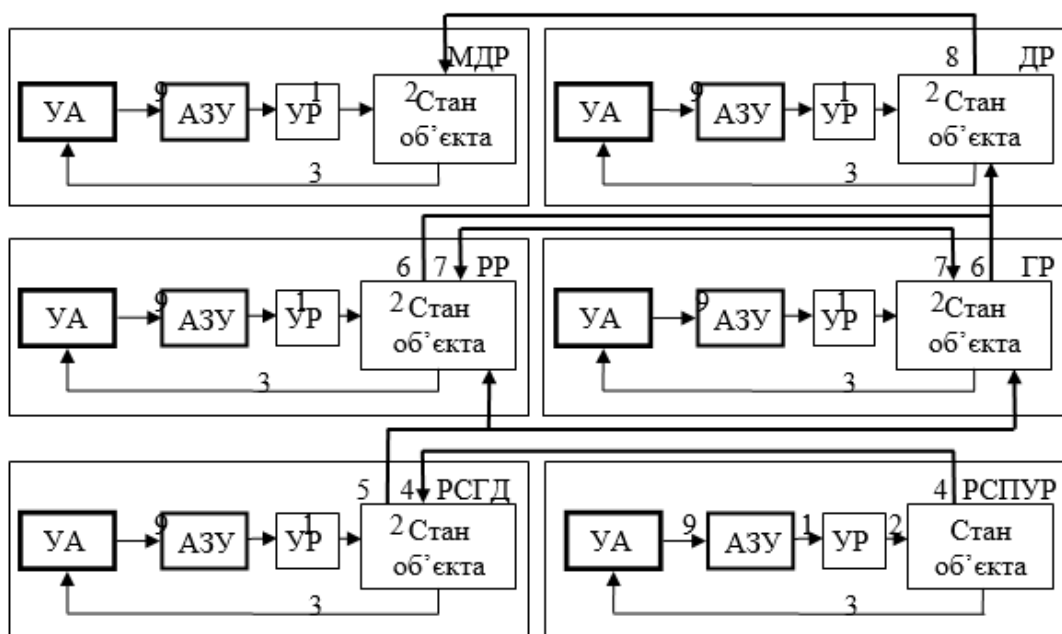

Примітки: УА – управлінський аналіз; АЗУ – аналітичне забезпечення управління; УР – управлінські рішення; РСПУР – рівень суб'єктів прийняття управлінських рішень; РСГД – рівень суб'єкта господарської діяльності; ГР – галузевий рівень; РР – регіональний рівень; ДР – державний рівень; МДР – міждержавний рівень; 1 – на основі аналітичного забезпечення управління приймаються управлінські рішення; 2 – прийняті управлінські рішення впливають на об'єкт, спричиняючи зміну його стану; 3 – виникнення нових передумов для здійснення управлінського аналізу; 4 – стан об'єкта аналізу на рівні суб'єктів прийняття управлінських рішень впливає на стан об'єкта аналізу рівня суб'єкта господарської діяльності; 5 – стан об'єкта рівня суб'єкта господарської діяльності впливає на стан об'єктів галузевого та регіонального рівнів аналізу; 6 – стан об'єктів галузевого та регіонального рівнів аналізу впливає на стан об'єкта на державному рівні аналізу; 7 – стан об'єктів галузевого та регіонального рівнів аналізу впливають один на одного; 8 – стан об'єкта на державному рівні аналізу впливає на стан об'єкта аналізу на міждержавному рівні; 9 – за результатами управлінського аналізу формується аналітичне забезпечення управління.

Рис. 3. Модель реалізації концепції удосконалення аналітичного забезпечення

* Джерело: запропоновано автором

Врахування взаємозв'язків між управлінськими процесами на різних рівнях економіки є необхідною передумовою ефективної реалізації концепції удосконалення аналітичного забезпечення діяльності сільськогосподарських підприємств.

Таким чином, модель взаємозв'язку всіх рівнів системи управлінського аналізу поєднує використання усіх видів аналізу на різних рівнях його застосування в єдину систему, яка дозволяє комплексно і з усвідомленням причинно-наслідкових зв'язків підійти до процесу прийняття управлінських рішень.

Аналітичну оцінку діяльності підприємств необхідно здійснювати за допомогою певної системи показників. Ці показники не можуть бути однаковими для різних підрозділів, зважаючи на специфіку їх функціонування, але є деякі загальні вимоги до змісту і формування таких показників. Коротко розглянемо ці вимоги.

П.Р. Пуцентейло зазначає, що показники підрозділів мають бути узгоджені з показниками роботи підприємства, утворювати з ними єдину систему показників і водночас урахувати специфіку діяльності підрозділу. Необхідність пов'язаності показників по вертикалі (підприємство – відділ – бригада – робоче місце) впливає з єдності цілей діяльності підрозділів усіх рівнів – випуск продукції згідно з установленими потребами з мінімальними витратами, що на рівні підприємства забезпечує максимальний прибуток [8].

Пов'язаність показників по вертикалі не означає прямого їх перенесення на нижчі рівні в незмінному вигляді. Формальність у побудові системи планово-оцінних показників підрозділів, що іноді трапляється на практиці, не має сенсу. Якщо, наприклад, показник прибутку є визначальним на рівні підприємства, то це ще не означає, що він обов'язково має застосовуватись на рівні відділу. Необхідно, щоб основні показники діяльності підприємства трансформувалися на рівні підрозділів із урахуванням конкретних умов (закінченості циклу виготовлення продукції, стану нормативної бази, обліку та ін.).

Кількість контрольованих і оцінювальних показників має бути достатньою для того, щоб підпорядкувати діяльність структурних підрозділів завданням, що стоять перед підприємством у цілому, але при цьому надмірно не обмежувати їх оперативну самостійність. Жорстка регламентація діяльності підрозділів підприємства численними показниками, що встановлюються і контролюються зверху, не створює належних умов для ефективної роботи. Функціонування підрозділу будь-якого рівня має певною мірою динамічний, імовірнісний характер, тому він повинен бути здатним до саморегулювання в певних межах. Це досягається прийняттям ряду рішень оперативно, на місці. Крім цього, зайва регламентація роботи зверху обмежує сферу прояву трудової активності та творчої ініціативи колективу працівників і керівництва.

Показники, за якими здійснюється контроль і оцінювання діяльності, повинні мати кількісний вимір на основі оперативного і бухгалтерського обліку. Без налагодженого належним чином кількісного обліку економічні показники втрачають свою об'єктивну основу та економічне значення, перестають бути важелями управління. На багатьох вітчизняних середніх і великих підприємствах деякі важливі показники не застосовують у низових підрозділах через низький рівень організації їх обліку або його відсутність взагалі [8].

Тому необхідність удосконалення системи аналітичного забезпечення можна пояснити наступними причинами:

- зміщенням акценту аналізу з внутрішнього на зовнішнє бізнес-середовище, в якому розвивається або передбачає здійснювати розвиток підприємство;

- зростанням швидкості прийняття управлінських рішень і реагуванням на зміни зовнішнього бізнес-середовища;

- необхідністю раціонального взаємозв'язку між оперативною та стратегічною діяльністю підприємства, оскільки облік і контроль щодо досягнення стратегічних цілей і завдань здійснює свій вираз в конкретній системі показників;

- облік і контроль, які виявляють необхідність у зміні стратегії розвитку підприємства;

- поява новітніх методів обліку і контролю витрат і калькулювання собівартості продукції підприємства.

Варто зазначити, що сьогодні всі аналітичні дослідження, котрі проводяться в аспекті ефективного прийняття управлінських рішень доцільно поділяти на такі:

- моніторингові, котрі призначені для тривалого аналітичного стеження за розвитком певної ситуації з метою забезпечення можливості апіорного синтезу управлінських рішень, що мають випереджувальний характер;

- ініційовані, котрі проведені різними аналітичними службами по ще раніш не запланованих дорученнях керівництва або в результаті виявлення при проведенні моніторингових досліджень нових проблемних ситуацій;

- кумулятивні, що характеризуються високими вимогами до оперативності їх проведення (включаючи розгортання і завершення), застосуванням спеціалізованих методів обробки експертної інформації [3].

Вважаємо, що організація ефективної системи аналітичного забезпечення дозволить створити більш ефективну і стійку систему управління за допомогою таких процедур:

- упорядкування документів;

- скорочення часу ручної обробки інформації та її пошуку;

- зменшенням терміну прийняття управлінських рішень;

- захист даних від несанкціонованого доступу.

Дослідженням встановлено, що організаційна структура сільськогосподарських підприємств має визначальний вплив на специфіку аналітичної роботи, яка здійснюється на оперативному, тактичному і стратегічному рівнях.

На оперативному рівні формуються первинні дані, а основний аспект аналітичної роботи для вирішення оперативних завдань, полягає у збиранні, групуванні інформації для її подальшої систематизації та обробки на тактичному рівні. Відповідальність за формування даних несе

обліковець, бухгалтер або економіст згідно з штатним розписом структурного підрозділу чи філії підприємства.

На тактичному рівні аналізується поточна діяльність підприємства по окремих його функціональних сферах, підрозділах, бізнес-напрямах для прийняття тактичних рішень та здійснення контролю за їх виконанням. Аналітичні процедури здійснюють працівники бухгалтерської служби, планово-фінансового або аналітичного відділу. Процес обґрунтування управлінських рішень передбачає складання аналітичних обґрунтувань, записок, бюджетів, кошторисів, а аналітичні звіти є основним інструментом для оцінки їх виконання та контролю.

На стратегічному рівні приймаються управлінські рішення щодо довгострокових перспектив розвитку підприємства. Основними завданнями аналітичної роботи на стратегічному рівні є: комплексна оцінка діяльності сільськогосподарських підприємств з метою визначення ступеня досягнення фінансових та стратегічних цілей; представлення найбільш вагомих результатів аналізу діяльності керівництву та їх відображення в стратегічній та управлінській звітності, орієнтованій на зовнішніх зацікавлених осіб; проведення причинно-наслідкового аналізу для визначення найбільш суттєвих чинників, які обумовили визначений рівень показників або їх відхилення від запланованих; формування банків даних, для виявлення довгострокових тенденцій та прогнозування перспективи розвитку сільськогосподарських підприємств за допомогою варіантного аналізу.

У сільськогосподарських підприємствах через зростання масштабності і різноманітності діяльності аналітичні функції виконують не тільки економічні та управлінські, а й інші підрозділи. Зокрема, функціональні підрозділи проводять аналіз за напрямками своєї діяльності (постачання, виробництво, збут, маркетинг, фінанси, кадрова робота тощо). Економічні підрозділи аналізують діяльність підприємства в цілому, на основі узагальнення даних, які генеруються функціональними підрозділами, та обґрунтування підсумкових результативних показників [6].

Для вирішення комплексних і специфічних завдань у великих підприємствах створюють спеціалізовані аналітичні відділи, які здійснюють моніторинг та оцінку діяльності, розробляють альтернативні управлінські рішення, складають аналітичні звіти, звіти за ключовими показниками, комплексні аналітичні звіти, стратегічні звіти, прогнози.

На окрему увагу заслуговує формування бази аналітичних показників, які застосовують сільськогосподарські підприємства для оцінки своєї діяльності. Зокрема, Л.М. Рябенко вважає, що поряд з традиційною системою показників: майнового стану, ліквідності, фінансової стійкості, ділової активності та рентабельності тощо, сільськогосподарські підприємства повинні

використовувати показники вартісно-орієнтованого управління: ЕБІТДА і маржинальна ЕБІТДА, показники чистого операційного прибутку після оподаткування NOPLAT та чистого операційного доходу за вирахуванням скоригованих податків NOPLAT, показники рентабельності (ROA, ROE, ROI). Слід зазначити, що хоча показники ЕБІТДА і NOPLAT мають статичний характер і не враховують динаміку операційної діяльності підприємства та зміни його ринкової вартості, але вони є більш інформаційно місткі, характеризують чисту вигоду та прибуток від основного виду діяльності. В зв'язку з присутністю підприємств на світових фондових ринках, важливого значення набувають показники зростання, серед яких: зростання прибутковості акцій (EPS), фінансовий коефіцієнт, співставлення ціни акцій з прибутком на акцію і очікуваним майбутнім прибутком підприємства (PEG), внутрішня норма прибутковості за проектами (IRR). Ключові показники наводяться взагалі по підприємству та в розрізі окремих сегментів діяльності (рослинництво, тваринництво, переробка, логістика, зберігання, трейдинг) з метою визначення внеску кожного напрямку в загальну результативність діяльності [9].

Таким чином, автор відзначає, що використання VBM-концепції стала наслідком посилення стратегічних акцентів в управлінні сільськогосподарськими підприємствами, посилення важливості розуміння пріоритетності прибутку майбутніх періодів і джерел його генерування. Підхід, закладений в цю концепцію, орієнтує підприємства на приріст вартості, яка залежить від безлічі факторів, у тому числі від масштабу реінвестування прибутку. Крім арифметичного зростання факторів виробництва в цьому випадку виникає ефект синергії і ефект масштабу, що приносять додаткові економічні вигоди [9].

Цілком погоджуємось із Л.М. Рябенко, що в сучасних умовах сільськогосподарські розраховують показники вартості підприємства, найпоширенішими з яких є: MVA, SVA, EVA. Вважаємо, що до переваг таких показників можна віднести те, що вони є: одним з основних індикаторів результативності діяльності підприємств; характеристикою рівня добробуту і збагачення власників (акціонерів) підприємств; головним індикатором його інвестиційної привабливості; показником рівня конкурентоспроможності підприємства; одним із основних параметрів проведення антикризових та реструктуризаційних заходів [9].

В якості ключового індикатора зростання вартості використовується показник доданої економічної вартості (EVA). На нашу думку, це показник, який відображає процес створення вартості і може бути розрахований для всіх підприємств, а не тільки для тих, акції яких котируються на фондовому ринку. EVA визначається як різниця між чистим операційним

прибутком після оподаткування і витратами на капітал за той же період. Особливістю його є те, що він піддається суттєвому коригуванню з точки зору облікових даних економічного прибутку та вартості активів [86]. EVA – зручний показник, що дає уявлення про результати діяльності підприємства в будь-якому окремо взятому році. Він характеризує внесок у вартість підприємства в одиничний період часу. Принципова відмінність методу в тому, що він ґрунтується не на грошовому потоці, а на ключових факторах вартості і як наслідок вимагає менше вихідної інформації.

У великих підприємствах аналітична інформація відображається в аналітичних, стратегічних, та інших звітах у зручній для управління формі і використовується для обґрунтування управлінських рішень, стратегій розвитку, аналітичного забезпечення всіх функцій управління.

Результати оцінки аналітичного забезпечення в сільськогосподарських підприємствах різного розміру Л.М. Рябенко пропонує систематизувати за виокремленими критеріями за допомогою показників (таблиця 2).

Таблиця 2

Організація аналітичного забезпечення в сільськогосподарських підприємствах різного розміру

Критерії оцінки	Малі підприємства	Середні підприємства	Великі підприємства
1	2	3	4
Організація аналітичної роботи	Фермером	Бухгалтерська служба (бухгалтерія), планово економічний відділ	Бухгалтерська служба, планово- фінансовий відділ, аналітичний відділ, відділ аудиту
Види, методи і прийоми аналізу	Аналіз відхилень	Аналіз відхилень, співвідношень та тенденцій	Аналіз співвідношень, тенденцій та варіантний аналіз
Система показників стратегічного розвитку	Показники виробництва і реалізації продукції	Показники виробництва і реалізації продукції, фінансового, майнового стану та ефективності використання ресурсів	Показники виробництва і реалізації продукції, фінансового, майнового стану та ефективності використання ресурсів, показники вартісно орієнтованого управління
Документування результатів аналізу	Відсутнє	Аналітичні звіти	Аналітичні звіти, звіти за ключовими показниками, комплексні аналітичні звіти, аналітичні обґрунтування, стратегічні звіти, бюджети, кошториси, прогнози
Роль аналітичної інформації в управлінні стратегічним розвитком	Використовується для обґрунтування напрямів діяльності	Використовується для обґрунтування управлінських рішень, стратегій, забезпечення контролю	Використовується для обґрунтування управлінських рішень, стратегій розвитку, аналітичне забезпечення всіх функцій управління

* Джерело: узагальнено автором за [9]

Запропоновані зміни щодо аналітичного забезпечення діяльності сільськогосподарських підприємств дозволяють: отримати ефективні інструменти оцінки стану бізнесу на основі обраної системи показників; оцінювати перспективи розвитку; підвищувати обґрунтованість прийняття управлінських рішень; узгоджувати оперативні плани і бюджети зі стратегічними цілями; розширювати можливості аналітики, надані банком даних, засобами багатомірного аналізу інформації, прогнозування й моделювання різних ситуацій; розширення можливостей стратегічного управління на основі засобів аналізу й звітності. Таким чином, належним чином організоване

аналітичне забезпечення дозволяє підвищити результативність розвитку підприємств.

Забезпечити такий розвиток суто методами стратегічного аналізу неможливо, оскільки він, як правило, носить описовий, експертний (суб'єктивний), ймовірнісний характер, що не дозволяє трансформувати сформовані на його основі стратегічні цілі в конкретні дії, або ж об'єктивно оцінити в конкретних кількісних показниках ступінь їх досягнення [10].

Кількість показників для виміру кожного з критеріїв може бути різною та підбиратися індивідуально для кожного окремого підприємства, виходячи із завдань дослідження. Вимір зазначених критеріїв пропонується здійснювати на основі

розрахунку методом мультиплікативної моделі узагальнюючих показників, за кожним із запропонованих критеріїв шляхом множення нормованих значень обраних показників, що характеризують позицію підприємства за кожним із цих критеріїв, за такою формулою:

$$R = \prod_{j=1}^n R_j^0 / R_j^1, \quad (1)$$

де R – інтегральний показник результативності діяльності;

R_j^0 – j -та складова результативності діяльності за звітний період;

R_j^1 – j -та складова результативності діяльності за попередній період;

n – кількість показників результативності діяльності.

При цьому існують такі варіанти результативності діяльності: $R > 1$ – позитивна динаміка та підвищення результативності діяльності; $R = 1$ – відсутність динаміки та сталий рівень результативності діяльності; $R < 1$ – негативна динаміка та зниження результативності діяльності.

Висновки. Таким чином, в сучасних умовах відбувається зміна аналітичної парадигми шляхом зменшення ролі облікової моделі та підвищення значення вартісної концепції аналізу. Це пов'язано з тим, що аналіз на основі облікових даних має ретроспективний характер. При цьому виникає суттєвий часовий лаг між інформацією на основі якої приймаються рішення та реальною ситуацією, на яке воно спрямовується. Вартісно-орієнтований підхід до аналізу базується на теперішніх можливостях економічної діяльності і орієнтується на майбутнє.

Удосконалення існуючих методик та процедур аналізу у вигляді запропонованої методики управлінського аналізу стратегічних цілей дає можливість по-перше, своєчасно визначити існуючі причинно-наслідкові зв'язки та характер їх впливу на господарську діяльність, а по-друге, зорієнтувати аналітичний процес на завдання менеджменту.

Список літератури:

1. Мискін Ю. І. Розвиток ринкових відносин в Україні та їх вплив на аналітичне забезпечення управління // Науковий вісник Національного університету державної податкової служби України (економіка, право). 2012. № 4. С. 12-19. [Myskin Yu. I. Rozvytok rynkovykh vidnosyn v Ukraini ta yikh vplyv na analitychne zabezpechennia upravlinnia // Naukovyi visnyk Natsionalnoho universytetu derzhavnoi podatkovoi sluzhby Ukrainy (ekonomika, pravo). 2012. № 4. S. 12-19. (in Ukrainian)].

2. Томчук О.Ф. Управлінський аналіз: поняття, принципи та основні елементи // Проблеми

системного підходу в економіці. Збірник наукових праць Національного авіаційного університету. 2019. Випуск 5 (73). Частина 2. С.133-142. [Tomchuk O.F. Upravlinskyi analiz: poniattia, pryntsyipy ta osnovni elementy. Problemy systemnoho pidkhodu v ekonomitsi. Zbirnyk naukovykh prats Natsionalnoho aviatsiinoho universytetu. 2019. Vypusk 5 (73). Chastyna 2. S.133-142. (in Ukrainian)] <https://doi.org/10.32782/2520-2200/2019-5-43>.

3. Обліково-аналітичне і організаційно-правове забезпечення діяльності аграрних підприємств : монографія / Р.Ф. Бруханський, М.К. Пархомець, П.Р. Пуцентейло [та ін.]. Тернопіль : Крок, 2015. 300 с. [Oblikovo-analitychne i orhanizatsiino-pravove zabezpechennia diialnosti ahrarnykh pidpriemstv : monohrafiia / R.F. Brukhanskyi, M.K. Parkhomets, P.R. Putsenteilo [ta in.]. Ternopil : Krok, 2015. 300 s. (in Ukrainian)].

4. Про бухгалтерський облік та фінансову звітність. Закон України від 16.07.99 р. № 996- XIV зі змінами. URL: <https://zakon.rada.gov.ua/laws/show/996-14>. [Pro bukhgalterskyi oblik ta finansovu zvitnist. Zakon Ukrainy vid 16.07.99 r. № 996- XIV zi zminamy URL: <https://zakon.rada.gov.ua/laws/show/996-14>. (in Ukrainian)].

5. Положення (стандарт) бухгалтерського обліку 30 «Біологічні активи». Наказ Мінфіну України від 18.11.2005 р. № 790. URL: <https://zakon.rada.gov.ua/laws/show/z1456-05>. [Polozhennia (standart) bukhgalterskoho obliku 30 «Biolohichni aktyvy». Nakaz Minfinu Ukrainy vid 18.11.2005 r. № 790. URL: <https://zakon.rada.gov.ua/laws/show/z1456-05>. (in Ukrainian)].

6. Мискін Ю.І. Галузеві особливості діяльності сільськогосподарських підприємств та їх вплив на аналітичне забезпечення менеджменту // Збірник наукових праць Національного університету державної податкової служби України. 2011. № 1. С. 316-328. [Myskin Yu.I. Haluzevi osoblyvosti diialnosti silskohospodarskykh pidpriemstv ta yikh vplyv na analitychne zabezpechennia menedzhmentu. Zbirnyk naukovykh prats Natsionalnoho universytetu derzhavnoi podatkovoi sluzhby Ukrainy. 2011. № 1. S. 316-328. (in Ukrainian)].

7. Пуцентейло П. Аналітична компонента облікового забезпечення підприємств // ЕКОНОМІЧНИЙ ДИСКУРС. Міжнародний збірник наукових праць. 2015. Випуск 4. С. 145-157. [Putsenteilo P. Analitychna komponenta oblikovoho zabezpechennia pidpriemstv. EKONOMICHNYI DYSKURS. Mizhnarodnyi zbirnyk naukovykh prats. 2015. Vypusk 4. S. 145-157. (in Ukrainian)].

8. Пуцентейло П.Р. Аналітичне забезпечення діяльності підприємства // Сталий розвиток економіки. 2015. № 1 (26). С. 168-174. [Putsenteilo P.R. Analitychne zabezpechennia diialnosti pidpriemstva. Stalyi rozvytok ekonomiky. 2015. № 1 (26). S. 168-174. (in Ukrainian)].

9. Рябенко Л.М. Аналітичне забезпечення розробки і реалізації управлінських стратегічних

рішень // ЕКОНОМІКА І СУСПІЛЬСТВО. Електронне наукове фахове видання. Мукачівський державний університет. 2017. Випуск 13. С. 1400-1407. URL: http://www.economyandsociety.in.ua/journal/13_ukr/234.pdf. [Riabenko L.M. Analitичne zabezpechennia rozrobky i realizatsii upravlin'skykh stratehichnykh rishen. EKONOMIKA I SUSPILSTVO. Elektronne naukove fakhove vydannia. Mukachivskiy derzhavnyi universytet. 2017. Vypusk 13. S. 1400-1407. URL: http://www.economyandsociety.in.ua/journal/13_ukr/234.pdf. (in Ukrainian)].

ORSID: 0000-0001-6994-469X

10. Томчук О.Ф. Теоретичні аспекти системи аналітичного забезпечення // Інфраструктура ринку. 2019. № 35. С. 484-492. URL:http://www.market-infr.od.ua/journals/2019/35_2019_ukr/78.pdf. [Tomchuk O.F. Teoretychni aspekty systemy analitichnoho zabezpechennia. Infrastruktura rynku. 2019. № 35. S. 484-492. URL:http://www.market-infr.od.ua/journals/2019/35_2019_ukr/78.pdf. (in Ukrainian)].

Bachynska Olena Mykolaivna,
Phd in Economics, teacher
Humeniuk Iryna Leontiivna
Phd in Economics, teacher
Voloshchuk Maryna Borysivna
Master, teacher

Podilsky Special Educational and Rehabilitation Socio-Economic College, Ukraine

THE CONCEPTUAL PRINCIPLES OF STRATEGIC MANAGEMENT BY COMPETITIVENESS OF HIGHER EDUCATIONAL INSTITUTIONS

Бачинська Олена Миколаївна
кандидат економічних наук, викладач
Гуменюк Ірина Леонтіївна
кандидат економічних наук, викладач
Волощук Марина Борисівна
магістр, викладач

Подільський спеціальний навчально-реабілітаційний соціально-економічний коледж, Україна

КОНЦЕПТУАЛЬНІ ЗАСАДИ СТРАТЕГІЧНОГО УПРАВЛІННЯ КОНКУРЕНТОСПРОМОЖНОСТЮ ВИЩОЇ ШКОЛИ

Annotation. The essence and components of the providing higher educational institutions` competitiveness system are examined. The necessity of strategic planning of educational institution development is substantiated. Intensifying of competitive activity requires from higher educational institutions the creation of mechanisms of strengthening of their positions over the educational market, that`s why the research of innovative directions and tasks of the process of strategic higher educational institutions development are actual for reforming of modern educational system of higher institutions. The content of the stages of strategic management is exposed, in particular: of strategic analysis, strategic choice and the realization of strategy.

Анотація. У статті розглядається сутність та складові системи забезпечення конкурентоспроможності вищої школи. Обґрунтовано необхідність стратегічного планування розвитку освітнього закладу. Охарактеризовано напрямки та завдання процесу стратегічного розвитку вищої школи. Розкрито зміст етапів стратегічного управління, зокрема: стратегічного аналізу, стратегічного вибору і реалізація стратегії.

Key words: *competitiveness of higher educational institutions, the competitive activity, strategic planning, strategic analysis, strategic management.*

Ключові слова: *конкурентоспроможність вищої школи, конкурентна боротьба, стратегічне планування, стратегічний аналіз, стратегічне управління.*

That person, who is working now over the problems of tomorrow`s day and in such way prepare oneself and one`s organization for new tasks, in the near future will get leading positions. That person, who puts aside their decisions on then, will remain behind

and, probably, never can catch up.
Druker P.F. [4]

Setting of the problem. The economic, socio-political and cultural development of the last two decades occurs by more powerful influence of globalization. To the important vectors of globalization belongs the education, which is not only remain aside

of the processes of globalization, but is active in bringing over to them, because, in fact, the development of economics and field of social spheres requires the high level of education, raising of intellectual and spiritual potential of society, preparation of people of new generation, which are able to create new techniques and technologies, to be sweepingly active in the realization of reforming of economics, to develop spirituality and culture of population. All that caused the increasing of demand for the higher education and, according to the laws of market, appearance of considerable quantity of educational institutions, which are ready to satisfy requirement of society in knowledge.

The misbalance of structure of education in Ukraine, unstable legislative base, fiscal deficit of educational institutions, insufficient experience of market managing confirm the existence of problem task of strategic managing by high school in conditions of competitive activity.

The analysis of the last researches and publications. The research of questions of higher educational institutions (HEI) managing, in particular in strategic perspective, were devoted works of V. Bahirov, Yu. Kholin, V. Hairapetian, O.Kasianova, O.Popova, V.Sobol`eva, S.Stepanova, V.Philippova and others. More scientists, which were researching the question of strategic managing, in particular: H.Keller, P.Blau, J.D`iudershtadt, P.Loranzh, I.Ihnat`ieva, I.Markina, L.Sokolov, I.Krupenna, O.Radionov, M.Murashko and others – in their works substantiated the necessity and an important role of strategic management in higher educational institutions.

Selection of unsolved earlier parts of general problem. Difficult and dynamic external conditions of nowadays need further development of theoretic and practical bases of strategic analysis as informative soil of drawing on higher educational institutions development strategy.

The aim of the article. Intensifying of competitive activity requires from higher educational institutions the creation of mechanisms of strengthening of their positions over the educational market. Thus, solving of tasks of raising of the competitive level of higher school in conditions of changing market environment and constantly growing requirements real to the sector of economy to the qualifying level of specialists, and determines the aim of the research as the creation of methodic and practical recommendations for strategic planning of the high level of competitiveness of higher educational institutions.

The presentation of the main material of the research. Competition is a base element and main feature of market economy from economy with centralized planning.

The peculiarity of the educational services market is in their irregularities, semi-segment over the combination of related markets, which are forming under the influence of different circumstances.

Competitiveness in the field of education can be examined in few aspects: competitiveness of native system of higher education, competitiveness of HEI, competitiveness of educational service and competitiveness of graduates.

One of the most exact determinations of higher educational institution competitiveness, according to our opinion, gives H. Shafranov-Kutsev. The competitiveness of HEI he considered as a complex of competitiveness of five elements it`s activity: financial and economical, material and technical, staffing, marketing and competitiveness of the graduate [7].

We consider, that competitiveness of higher educational institutions – is it`s ability to give the high quality of educational services for satisfying of needs of society in skilled and qualifying specialists, and also to create and to realize scientific and technical production and to make consulting activity.

A strict competition in educational market requires from HEI the searching for new instruments of competitive activity. If during previous time the making choice of educational establishment applicants were directed by such criteria as qualitative staff of teachers, provision of literature, the level of technical equipment of educational process, so now on the first plan is flexibility of educational plans and mobility of educational programs, which able to provide for the young specialist by competitive advantages at the market.

Today to these instruments of competitive activity HEI can attach:

- to find that market place, which is more required by the side of consumers of educational service;
- to get an active position, applying non-traditional approaches for the improvement of own attractiveness;
- to be more flexible and dynamic;
- to create new quality not due to the old scientific school, but due to approaches to the education as particular type of service etc.

In the conditions of competitive market environment of HEI it is important to choose one`s right market segment, and also skillfully to provide the politics of differentiation and positioning.

Due to the gaining of long-term success, the work for the reaching of desirable level of competitiveness of HEI can be realized according to all aspects of it`s activity. To the key aspects of providing of competitiveness we can include: productive, marketing, financial, social, staffing, organization and cultural, innovative and managing aspects (pict. 1).

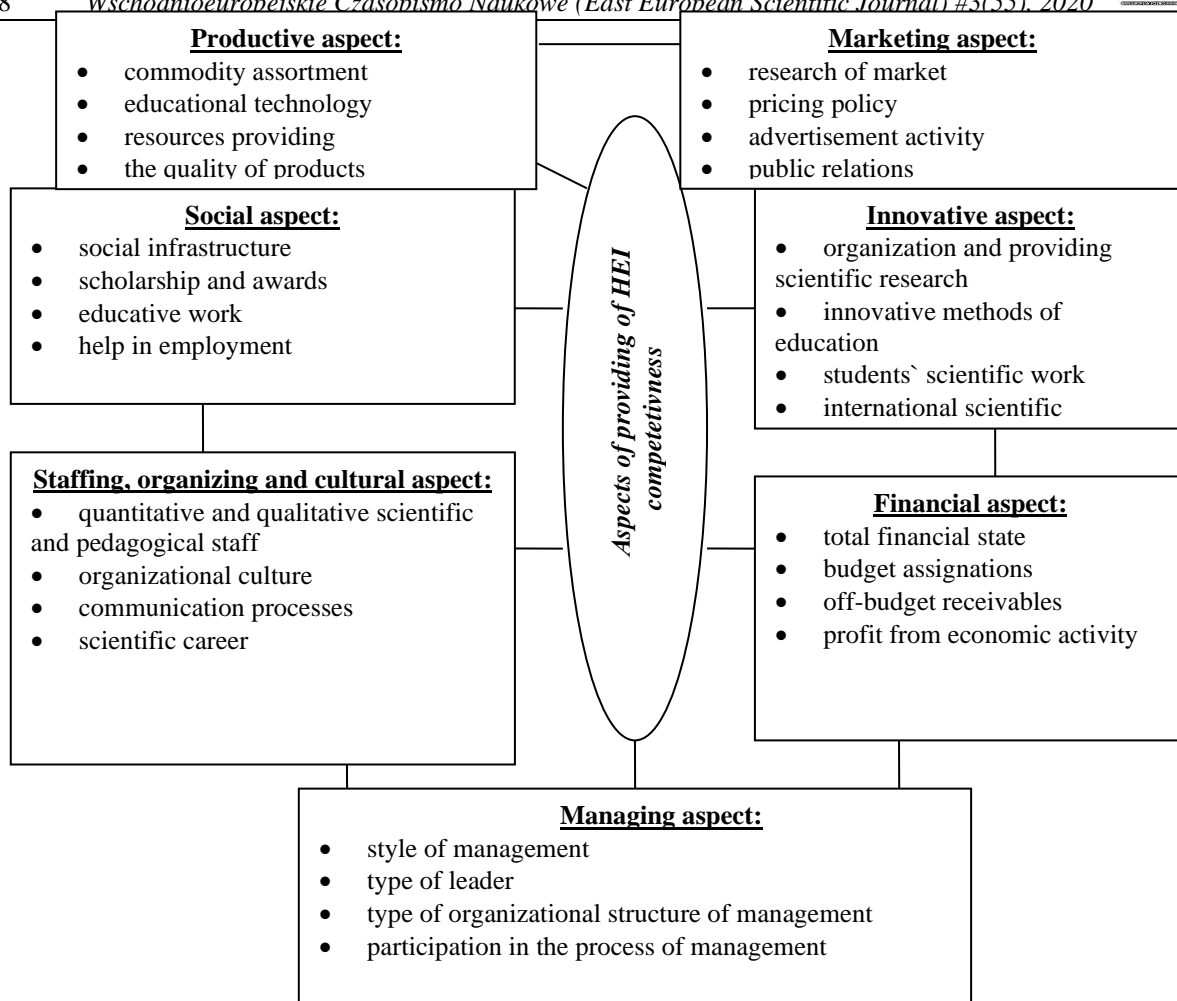

Pict. 1. The main aspects of providing of competitiveness HEI
Source: author's work

Needs of HEI in strategic management conditioned by the needs of basing their activity on exact determined strategic aim, necessity of adaptation to the changes of external environment, regular reviewing of amount, structure, programs and kinds of services, which are provided.

The managing vision of that, what aspect HEI must have, and to which concrete position it must aspire to, it is a strategic plan.

Process of strategic planning begins from the seeking of answer by the management of HEI due to three main questions:

1. What the aim of activity of HEI and what measures it is necessary to use for their gaining?
2. What place has HEI on the educational market?
3. According to the opinion of management, what position must have HEI in middle- and long duration period?

During the seeking of answers to the mentioned above questions, actions of management of HEI must be directed to the solving of great amount of related tasks in few stages (table. 1.).

Table 1

Main stages of the process of strategic development of higher educational institutions	
Stages	Tasks
<i>Providing of educational and scientific process with pedagogical workers, which are able to create and implement the newest technologies of education</i>	<ul style="list-style-type: none"> • choice due to competitive basis qualifying scientific and pedagogical staff; • the preparation of Phd and Doctors of science due to own staff with the aim of strengthening of HEI scientific potential; • the organization of the process of qualifications raising of teachers in the directions to implementation in the educational process innovative and informative technologies; • creation and realization of models of internship in the leading native and international HEI.
<i>Improvement of infrastructure of educational complex with the aim of further raising</i>	<ul style="list-style-type: none"> • restructuring of structural subdivisions of HEI; • implementation of interactive methods of education;

<p><i>of scientific and educational activity indexes of educational establishment</i></p>	<ul style="list-style-type: none"> • realization of principles, forms and methods of individual oriented education and forming of culture of future specialists; • reduction of the amount of audience hours due to self-reliant work of students; • improvement of educational programs and preparation of textbooks according to the requirements of nowadays; • realization of concept of computerization of educational process.
<p><i>Implementation in the educational process of flexible system of specialities according to the requirements of market of the work and international standards of quality of specialists` training</i></p>	<ul style="list-style-type: none"> • monitoring of queries of applicants and needs of market work; • definition of market places in facilitating of new specialities; • realization of system of parallel education and integrative education, according to few directions; • forecasting of needs in specialists of certain profile on the level of administrative and territorial units and on the level of state in general; • analysis of international experience and realization of practical instruments of enhancing the quality of higher education.

Source: [2, p. 149]

We must remember that strategic planning is based on the row rules, main of them are:

1. strategy is not an exactly fixed plan of actions and must constantly specified;
2. formed strategic aims of HEI must assist providing of long-term competitiveness position;
3. every strategic direction has it`s possibilities;
4. components of strategic brief-case HEI must be balanced, complementary and providing receiving of synergistic effect with the aim of most effective usage of strategic potential.

We consider that strategic management by the development of higher educational institution must be realized on three levels:

- 1) on the level of educational institution strategic directions of activity, it`s organizing structure and dispensation of recourses are forming;
- 2) on the level of structural subdivision (faculties, institutions and branches) are realized strategies, which directed to the keeping of competitive edges in the educational market;
- 3) on the functional level (of the department) implementation is provided strategic tasks, which were formed on the level of establishment in general and structural subdivisions in particular.

I. Hrishchenko and I. Tarasenko emphasize that, during the creation of strategic vision and corresponding strategy expediently to take into account such peculiarities:

- necessity of creation and usage of Data Bank of social, economic, political indicators with the aim of forecasting of development tendencies of educational field on the regional (national, international) level;
- taking into account results of objective monitoring of effectiveness of HEI activity during completing of strategy and in the process of it`s realization;
- defining of market place of higher educational institution in educational, scientific and research sphere;
- concentration on the raising of effectiveness of organization of the activity of HEI, including raising of effectiveness of students` educational activity, educational staff;

- attracting external investments to the development of scientific, research and innovative work, material and technical base of HEI [3].

Nowadays, generally accepted are three stages of the process of strategic management, namely: strategic analysis, strategic choice and realization of strategy.

Strategic analysis is of the first priority stage, which forms strategic direction and pulls out strategic alternatives. For the gaining of the goal of strategic analysis a wide set of corresponding tools are used: SWOT-analysis, PEST-analysis, SPACE-method, matrix DCG, matrix McKinsey, competitive analysis, analysis of life cycle of organization/product, calculation of financial coefficients, resources` analysis, diagnosis of bankruptcy, analysis of risks, expert estimations etc.

Strategic choice of higher educational institutions provides, first, the choosing of general organizational strategic direction of development; second, generating of plenty of alternative strategies, which give an opportunity to gain desirable goals; third, their analysis and revision to the level of adequacy to the aims of establishment development within the limits of the chosen general organizational strategy [5].

The implementation of strategy – is mainly practical administrative task, which includes such aspects: improving of HEI structure, which will be able to use a strategy successfully; working at financial plan, which direct resources to the more important for strategic success of the education; realization of politics, which supports a strategy, realization of politics, which supports a strategy and introduction of practice of constant improving; creation of corresponding motivation for the staff, which will be stimulated for the gaining of attain goals; correlation of the award system with results of gaining of attained goals; creation of such culture of organization and business climate in it, which will assist a successful realization of strategy; introduction of system of inner leadership, which is necessary for management advancement of strategy forward and constant improvement of it`s realization [1].

The process of realization of strategy is too difficult and can finish with failure through a lot of untaken to the account factors, for example:

- competing of strategic and operative plans, inadequacy in the determination of key tasks and actions from the implementation of strategy, error in making a choice of responsible for the realization of manager's strategy;
- limitation of the outlook of managers on the level of their competence by short-term tasks (conflicts of aims on the operative level);
- insufficient authoritativeness of managers of higher and middle links; incompatibility of national cultural values by the corporate norms of organization;
- inconsistency of planning and control systems;
- contradiction of division of necessary resources [6, p. 58].

1. In the process of programs and actions of strategic management HEI have to react in time over the external challenges, thus, taking to account announced mission and articulate tasks finding additional sources for support of strategic development.

Conclusions. The creation and realization of development higher educational institution strategy can be considered as a result of strategic management usage. Competitive environment concentrate the educational establishments to working at creation of strategies, which will be concentrated on realization of principle of maximization their evident and possible competitive advantages.

However, nowadays there is no general accepted standards and technologies of working at creation of competitive strategies for HEI, that's why the choice of strategy by management of higher educational

institution is realized not reasonable and enough, often doesn't bring the expected results. Taking into account it, the question of creation of algorithm of strategies forming for raising of HEI competitive level remain open and needs further researches.

References:

1. Bahirov V., Ziman Z., Kholin Yu. The high quality of university education is a requirement of time. *Vyshcha osvita Ukrainy*, 2005. no. 1, pp. 15-19.
2. Bachynska O., Olshevskiy V. *Paradyhma zabezpechennia konkurentospromozhnosti vyshchyykh navchalnykh zakladiv v umovakh suchasnykh vyklykiv : monohrafiia*. Lviv : Vydavnytstvo Lvivskoho torhovelno-ekonomichnogo universytetu, 2018. 276 s.
3. Hryshchenko I. M., Tarasenko I. O., Nefedova T. M. *Stratehichni priorytety ta formy innovatsiinoho rozvytku VNZ Ukrainy v konteksti zabezpechennia konkurentospromozhnosti*. URL: http://www.economy.in.ua/pdf/2_2015/5.pdf
4. Druker P. F. *Zadachi menedzhmenta v XXI veke / P. F. Druker; per. s anhl. O. L. Peliavskiy. M. : Izdatelskii dom «Vyliams», 2004. 272 s.*
5. Morhulets O. B. *Stratehichniy vybir VNZ na osnovi otsinky efektyvnosti upravlinnia ta realnoi avtonomii navchalnogo zakladu*. URL: http://www.ej.kherson.ua/journal/economic_17/3/17.pdf
6. Cemenets-Orlova I. A. *Stratehichne upravlinnia yak systemnyi zasib upravlinnia osvithnomy zminamy. Teoriia ta praktyka derzhavnoho upravlinnia*. 2015. Vyp. 3. S. 52-60.
7. Shafranov-Kutsev H. F. *Innovatsii v vuzovskom upravlenii v uslovyakh reformy. Universytetskoe upravlenie: praktika i analiz*. 1998. № 4(7). S. 37-42.

ГРНТИ 06.52.45

УДК 339.747

Borzenko Elena

Doctor of economics, professor,
Head of the Sector of International Financial Research,
Institute for Economics and Forecasting of the NAS of Ukraine,
Professor Lanzhou University (China)

Panfilova Tamara

Candidate of Sciences in Economics, Leading researcher
Department of International Financial Research
Institute of Economics and Forecasting of NAS of Ukraine

CONCEPTUAL BASES OF ESCALATION OF FINANCIAL AND ECONOMIC CRISES AND THEIR MODERN DEVELOPMENT

Борзенко Елена Александровна

доктор экономических наук, профессор
заведующая сектором международных финансовых исследований
ДУ «Институт экономики и прогнозирования НАН Украины»,
Профессор Ланжоуського университета (Китай)

Панфилова Тамара Александровна

кандидат экономических наук, ведущий научный сотрудник
сектора международных финансовых исследований
ДУ «Институт экономики и прогнозирования НАН Украины»

КОНЦЕПТУАЛЬНЫЕ ОСНОВЫ ЭСКАЛАЦИИ ФИНАНСОВО-ЭКОНОМИЧЕСКИХ КРИЗИСОВ И ИХ СОВРЕМЕННОЕ ПРОЯВЛЕНИЕ

Summary. The conceptual and practical aspects of the unfolding of financial and economic crises are investigated. Particular attention is paid to the systematization of financial crises by the components of the financial system: the public finance sector (sovereign defaults on external and internal debt, budget crises), the monetary sphere (banking crises, payment crises, liquidity crises); financial markets sector (currency crises, stock market crises). The reasons, manifestation and measures to overcome the relevant crises are summarized. The basic prerequisites and manifestations of the latest financial and economic crisis in individual countries, including Ukraine, are identified and systematized.

Аннотация. Исследованы концептуальные и практические аспекты разворачивания финансово-экономических кризисов. Особое внимание уделено систематизации финансовых кризисов *crises* по составляющим финансовой системы: сектору государственных финансов (суверенные дефолты по внешнему и внутреннему долгу, бюджетные кризисы), денежно-кредитной сфере (банковские кризисы, платежные кризисы, кризисы ликвидности); сектору финансовых рынков (валютные кризисы, кризисы фондовых рынков). Кратко изложены причины, проявление и меры преодоления соответствующих кризисов. Определены и систематизированы основные предпосылки и проявления новейшего финансово-экономического кризиса в отдельных странах, в том числе в Украине.

Key words: *financial crises, debt crises, currency crises, stock crises, banking crises, crises*

Ключевые слова: *финансовые кризисы, долговые кризисы, валютные кризисы, фондовые кризисы, банковские кризисы, проявление кризисов.*

Постановка проблемы. Ускорение процессов глобализации в конце XX и в начале XXI века в финансовом сегменте мировой экономики способствовало эскалации многочисленных кризисных явлений локального, регионального и глобального характера. По данным МВФ в период с 1970 по 2017 гг. в мире идентифицировано 151 банковский, 236 валютных и 74 суверенных кризиса [1, с.3].

Каждый из этих кризисов может стать «спусковым механизмом» перевода локальных кризисных явлений в масштабный финансовый кризис на уровне отдельного государства, интеграционного объединения или мировой экономики [2, с. 1]. Кризисы могут носить

комплексный характер - например, одновременно происходят валютный и банковский или валютный и долговой. При этом финансовые кризисы имеют как общие черты, так и отличительные особенности в процессах эскалации и преодоления. Особенности финансовых кризисов определяются внешними и внутренними факторами, характером и каналами влияния, масштабам последствий для финансового и реального секторов экономики. В случае значительных последствий для реального сектора кризис идентифицируют как финансово-экономический.

Анализ последних исследований и публикаций. Исследованием сущности финансовых кризисов, исторической и

циклической ретроспективы их эскалации посвящены труды Дж. Акерлофа, М.Бордо, М. Бруннермайера и М. Оймке, Д. Даймонда, М. Дабровски, П. Дибвига, Р. Дорнбуша, Г. Камински, Ч. Киндлебергера, П. Кругмана, Г. Мински, Р. Портеса, К. Райнхарта и К. Рогоффа а также многих других ученых. В контексте данной статьи важно мнение М. Бруннермайера и М. Оймке, которые утверждают, что «исторически пузыри, крахи и финансовые кризисы происходили с поразительной регулярностью. Есть данные о пузырях и кризисах во все периоды времени. за которые у нас есть финансовые данные. Кроме того, на финансовых рынках возникали пузыри и кризисы на всех этапах развития: в развитых финансовых системах, а также в странах с развивающейся экономикой и на развивающихся финансовых рынках» [3, р.7]. Авторы отмечают «Хотя каждый конкретный бум и каждый конкретный кризис различаются по своим деталям и особенностям, существуют повторяющиеся темы и общие закономерности» [3, р. 7]. Именно это обуславливает актуальность проведенного нами исследования.

Выделение нерешенных ранее частей общей проблемы. Начало 2020 года ознаменовалось мгновенным распространением по всему миру невиданной ранее вирусной инфекции (пандемии), получившей название covid-19. В отличие от предыдущих кризисов, новейший кризис практически мгновенно приобрел признаки глобального финансово-экономического, а борьбу с его распространением и глубиной поражения национальные государства начали в одиночку, исходя из складывающейся ситуации и финансовых возможностей. Однако опыт преодоления последствий предыдущих финансовых кризисов в определенных финансовых сферах должен способствовать выбору эффективных инструментов борьбы с новейшими кризисными явлениями.

Цель статьи. Основной целью статьи является систематизация основных проявлений, каналов и индикаторов распространения финансовых кризисов в совокупности с инструментами уменьшения потерь финансовой системы и реального сектора экономики на национальном и глобальном уровнях в условиях эскалации новейшего кризиса.

Изложение основного материала. В научной литературе дискутируется множество определений финансового кризиса, сущность которого связывают с резким снижением стоимости финансовых активов, расстройством кредитно-финансовых систем, ухудшением экономического состояния государства и т.д. [4 – 8]. Так, Э.Рустамов отмечает: «Термин «финансовый кризис» используется для описания различных по природе масштабных нарушений функционирования финансовой системы, затрудняющих реализацию ее основных функций – трансформации сбережений в инвестиции и распределение рисков» [9].

Обобщение имеющихся определений позволило сформулировать авторскую трактовку термина финансовый кризис как различные по своей природе масштабные нарушения функционирования финансовой системы государства: сектора государственных финансов, сектора денежно-кредитных отношений и сектора финансовых рынков. Предложено авторское группирование основных видов кризисов:

в секторе государственных финансов: суверенные дефолты по внешнему и внутреннему долгу (долговые кризисы); бюджетные кризисы;

в денежно-кредитной сфере: банковские кризисы; платежные кризисы; кризисы ликвидности;

в секторе финансовых рынков: валютные кризисы; кризисы фондовых рынков (биржевые кризисы).

Предпосылками возникновения финансовых кризисов принято называть объективные финансово-экономические условия, сложившиеся в стране (регионе, мире), в которых возможно зарождение кризисных явлений под влиянием внешних шоков. Индикаторами наступления кризиса являются: неудовлетворительные макроэкономические показатели, например, устойчивый дефицит счета текущих операций платежного баланса, низкий объем международных резервов, высокий дефицит госбюджета. При стойком бюджетном дефиците растет стоимость заимствований, в том числе с целью рефинансирования долга. Устойчивый дефицит счета текущих операций чреват рисками девальвации национальной валюты.

Согласно предложенному группированию к особенностям финансовых кризисов в сфере государственных финансов следует, прежде всего, отнести накопление проблем, связанных с неэффективностью фискальной и внешнеэкономической политики. Речь идет о высоком дефиците госбюджета (нарушение равновесия доходной и расходной частей бюджета) и устойчивый дефицит счета текущих операций платежного баланса (отрицательное сальдо торгового баланса товаров и услуг, низкий уровень притока иностранных инвестиций и т.д.). Высокий дефицит госбюджета актуализирует бюджетный кризис – неспособность государства профинансировать запланированные статьи, в том числе – «защищенные» социальной сферы, прибегать к секвестру. При стойком бюджетном дефиците растет стоимость заимствований, в том числе с целью рефинансирования долга, актуализируется риск суверенного дефолта. Устойчивый дефицит счета текущих операций чреват рисками девальвации национальной валюты.

Долговой кризис проявляется в неспособности государства и предприятий частного сектора погашать и обслуживать свои долги. Ранее было принято считать, что долговой кризис наступает преимущественно в развивающихся странах и

государствах с переходной экономикой. Но глобальный финансовый кризис 2007-2009 гг. показал, что с долговыми проблемами могут столкнуться и развитые экономики (США, страны ЕС, Япония). Специфической чертой долгового кризиса является дефолт, то есть отказ от выполнения долговых обязательств. Главным источником долговых потрясений выступают облигации, эмитированные на мировом и внутреннем рынках. Вторым источником является банковское кредитование, где заемщиком выступает государство и нефинансовые компании. Третьим источником кризиса выступают долги перед международными финансовыми организациями. Наиболее значимые дефолты за последние 20 лет произошли в России в 1998 г. (по внутреннему долгу) и в Аргентине в 2002 г. (по внешнему долгу).

МВФ определяет 75 эпизодов кризиса суверенной задолженности в течение 1970-2017 гг., 11 из них произошли с 2007 г. Если

государственный долг был реструктуризован без прекращения платежей, суверенный кризисный год регистрируется как год реструктуризации [1, р. 15].

Анализ данных таблицы позволяет сделать следующие выводы. Среди стран Европы дефолты произошли в Польше (1981), Румынии (1982), Болгарии (1990), Молдове (2002), в Греции (2012), на Кипре (2013). Реструктуризацию суверенных долгов осуществляли Румыния (1987), Италия (1990, 2010), Болгария (1994), Польша (1994), Россия (2000), Молдова (2002), Греция (2012), Кипр (2013). Суверенные дефолты и реструктуризации долгов происходили только в трех странах Азии – во Вьетнаме (1985 и 1997), В Индонезии (1998 и 2002) и на Филиппинах (1983 и 1992). Стоит отметить, что МВФ определяет наступления дефолта для Украины в 1998 и 2015 и реструктуризацию долга в 1999 и 2015 гг. Наибольшее число дефолтов и реструктуризаций долгов произошло в странах Латинской Америки (табл.).

Таблица

Годы развертывания финансовых кризисов в отдельных странах и регионах мира в 1970-2017 гг.

Страна	Банковские кризисы	Валютные кризисы	Кризисы суверенного дефолта	Кризисы реструктуризации суверенного долга
Украина	1998,2008,2014	1998, 2009, 2014	1998, 2015	1999, 2015
Транзитивные страны				
Армения	1994			
Азербайджан	1995	2015		
Белоруссия	1995	1997, 2009, 2015		
Грузия	1991	1992,1999		
Казахстан	2008	1999, 2015		
Киргизская Республика	1995	1997		
Молдавия	2014	1999	2002	2002
Монголия	2008	1990,1997		
Россия	1998, 2008	1998, 2014	1998	2000
Таджикистан		1999, 2015		
Туркменистан		2008		
Узбекистан		2000		
Отдельные страны ЕС				
Хорватия	1998			
Словацкая Республика	1998			
Чешская Республика	1996			
Кипр	2011		2013	2013
Болгария	1996	1996	1990	1994
Эстония	1992	1992		
Финляндия	1991	1993		
Греция	2008	1983	2012	2012
Венгрия	1991, 2008			
Италия	2008	1981		1990, 2010,
Латвия	1995, 2008	1992		
Литва	1995	1992		
Польша	1992		1981	1994
Румыния	1998	1996	1982	1987
Словения	1992, 2008			
Испания	1977, 2008	1983		

Швеция	1991,2008	1993		
Страны Латинской Америки				
Аргентина	1980, 1989, 1995,2001	1975, 1981, 1987, 2002, 2013	1982, 2001,2014	1993, 2005,2016
Коста-Рика	1987, 1994	1981,1991	1981	1990
Эквадор	1982,1998	1982,1999	2008	2009
Мексика	1981,1994	1977, 1982, 1995	1982	1990
Никарагуа	1990,2000	1979, 1985, 1990	1980	1995
Парагвай	1995	1984, 1989, 2002	1982	1992
Перу	1983	1976,1981,1988	1978	1996
Уругвай	1981,2002	1972, 1983, 1990, 2002	1983, 2002	1991,2003
Венесуэла	1994	1984, 1989, 1994, 2002, 2010	1982, 2017	1990
Колумбия	1982,1998	1985		
Страны Азии				
Китай	1998			
Индия	1993			
Япония	1997			
Индонезия	1997	1979, 1998	1999	2002
Корея	1997	1998		
Лаос		1972, 1978, 1986, 1997		
Малайзия	1997	1998		
Вьетнам	1997	1972, 1981, 1987	1985	1997
Филиппины	1983,1997	1983,1998	1983	1992
Тайланд	1983,1997	1998		

Источник: Составлено авторами по данным [1],

Значительное влияние на экономику страны и ее денежно-кредитную сферу оказывает банковский кризис или кризис банковской системы. Нарушение функционирования и выполнения ею своих функций приводит к разрушительным последствиям для всей экономики, в том числе для населения, которое теряет сбережения. Основными проявлениями банковского кризиса является массовое изъятие вкладов из коммерческих банков («банковская паника»), резкое сокращение банковского и коммерческого кредитования, повышение ссудного процента, рост числа банкротств банков. Банковский кризис характеризуется увеличением сомнительных и «плохих» долгов в кредитном портфеле банков, ростом убытков в связи с переоценкой непокрытых рыночных позиций, падением реальной стоимости банковских активов.

К внутренним (национальным) факторам кризиса банковской системы относятся: дисбаланс в регулировании финансовых рынков и рынков капитала; несоответствие валютной политики требованиям поддержки устойчивого равновесия между импортом и экспортом капитала; девальвация национальной валюты по отношению к валютам основных торговых партнеров; отсутствие эффективного надзора за деятельностью кредитных и других финансовых учреждений. Банковский кризис практически всегда сопровождается платежным кризисом и кризисом ликвидности.

Учитывая важность устойчивого функционирования банковской системы для экономики, МВФ в своих публикациях использует

понятие системного банковского кризиса. В условиях системного банковского кризиса в корпоративном и финансовом секторах страны наблюдается большое количество дефолтов, а финансовые учреждения и корпорации сталкиваются с большими трудностями вовремя выполнять договоры. Как результат, непогашенные кредиты резко возрастают, и все или большинство совокупного капитала банковской системы исчерпывается. Эта ситуация может сопровождаться депрессивными ценами на активы (акции и недвижимость), резкими повышениями реальных процентных ставок и замедлением или разворотом потоков капитала [1].

Убытки являются серьезными, когда (i) банковская система страны несет значительные убытки, что приводит к доли неиспользованных займов более 20% от общей суммы займов или закрытию банков (ii) расходы на фискальную реструктуризации банковского сектора являются достаточно высокими, превышая 5% ВВП [1].

Эксперты МВФ считают, что вмешательство в банковском секторе значимо, если были использованы по меньшей мере три из следующих шести мероприятий: 1) замораживание депозитов и / или приостановление деятельности банков на определенный период; 2) значительные банковские национализации; 3) фискальные расходы на реструктуризацию банка (не менее 3% ВВП); 4) широкое обеспечение ликвидности (не менее 5% депозитов и обязательств перед нерезидентами) 5) установление значительных гарантий; и 6) значительная закупка активов банковских

учреждений со стороны органов власти (не менее 5% ВВП) [1].

Согласно данным таблицы в группе транзитивных стран банковские кризисы происходили преимущественно в середине 1990-х годов на этапе становления национальных финансовых систем, в период глобального кризиса (в 2008 г.). В дальнейшем банковские кризисы идентифицировано только для Украины (2014) и Молдовы (2015). В большинстве высокоразвитых стран ЕС банковские кризисы произошли в 2008 г. В странах, которые стали членами ЕС после 2004 г., банковские кризисы разворачивались и в 1990-х гг. Для стран Азии и Латинской Америки разворачивание банковских кризисов происходило преимущественно в 80-х и 90-х годах прошлого века. При этом страны указанных регионов не ощутили значительного влияния глобального кризиса на банковскую систему.

Особенности эскалации финансовых кризисов на финансовых рынках.

Основным фактором, влияющим на изменение ситуации на валютном рынке и являющимся ядром валютного кризиса, выступает изменение направления движения капитала. Для участников рынка важный момент «внезапной остановки» представляет собой изменение притока капитала – оттоком. Изменение движения капитала может произойти в результате повышения реального обменного курса.

МВФ определяет «валютный кризис» как номинальную девальвацию валюты минимум на 30%, или по крайней мере на 10% обесценение за короткое время. Всего в 1970-2017 гг. зафиксировано 236 валютных кризисов. Следует отметить, что этот список также включает большие девальвации валют стран, принимающих режима фиксированного курса [1].

В современной отечественной и зарубежной научной литературе валютный кризис определяют как обострение противоречий в валютной сфере, которое проявляется в резких колебаниях обменных валютных курсов, быстрых и значительных по масштабам колебаниях валютных резервов, в девальвации и ревальвации валют, ухудшении международной валютной ликвидности. Обесценивание национальной валюты может сопровождаться падением цен на внутренние финансовые активы, увеличением краткосрочных процентных ставок, снижением доверия к банкам, истощением золотовалютных резервов и тому подобное.

Частота валютных кризисов достигла своего максимума в середине 1990-х и колебалась в периоды до и после глобального финансового кризиса. Их уровень увеличился в 2015 году из-за больших обесценивание валюты во многих странах-экспортерах, вызванные снижением цен на товары (см. табл.)

В целом МВФ зафиксировал 11 тройных кризисов (т.е. одновременных банковских, валютных и суверенных долговых кризисов в

определенной стране) за период 1970-2017 годов. Среди двойных кризисов пары валютных / банковских и валютно-долговых кризисов, как правило, встречаются чаще, чем пара банковских / долговых кризисов.

Особое место в разворачивании финансовых кризисов на национальном, региональном и глобальном уровнях занимают кризиса на фондовых рынках.

Резкое падение капитализации фондового рынка, обвал или крах на фондовой бирже чаще всего предшествует другим видам финансового кризиса, например, банковскому. При этом в конце прошлого века кризисы фондового рынка имели преимущественно локальный (региональный) характер, тогда как внедрение в функционировании фондовых рынков информационно-коммуникационных технологий и процессы глобализации способствовали превращению их характера на глобальный.

Отличительные особенности эскалации новейшего финансово-экономического кризиса.

Без всякого сомнения «триггером» эскалации кризиса в середине февраля 2020 года стала эпидемия Covid-19 в Китае, которая в марте переросла в пандемию. Вторичным триггером стал беспрецедентный «карантин» экономики Китая – одной из наибольших в мире. Нарушились производственно-сбытовые и логистические цепочки. Уже в начале февраля Китай объявил о намерении инвестировать в свою экономику 1,2 трлн. юаней (173 млрд. долл. США), чтобы защитить ее от воздействия последствий вспышки Covid-19. По предварительным оценкам падение производства в Китае за первые два месяца составило почти 15%.

Справедливости ради следует отметить, что многие международные организации и аналитические центры с осторожностью прогнозировали пессимистические варианты развития мировой экономики – снижение темпов роста и даже рецессию для отдельных стран и регионов на ближайшие годы. Пессимизма добавляло разрушение многосторонней торговой системы: торговая война США и Китая, санкционные меры в торговле США со многими государствами в рамках мероприятий, основанных на данных Специального доклада 301 (главного отчёта о нарушениях прав интеллектуальной собственности, публикуемого Торговым представительством США), санкционные меры против РФ в связи с нарушением территориальной целостности Украины и т.п. Кроме того, фиксировался избыток дешевой ликвидности.

В глобальном масштабе по формальным признакам первыми на эпидемию отреагировали финансовые рынки – фондовые и валютные.

Реакция фондовых рынков. По данным СМИ с 24 по 28 февраля американские индексы показали наибольшее падение со времен финансового кризиса 2008 г. 27 февраля стал худшим днем для этих индексов с февраля 2018 г. Европейские

фондовые рынки только 28 февраля упали на 4-5%. Очередная волна падения накрыла фондовые рынки 9 марта. По итогам торгового дня в США американский промышленный индекс Dow Jones снизился на 7,79% – самое большое сокращение за день с октября 2008 г. Индекс S & P 500 (охватывает 500 крупнейших компаний США), потерял 7,6%. Индекс электронной биржи Nasdaq снизился на 7,92%. Для S & P 500 и Nasdaq это худший результат с декабря 2008 г. Европейские индексы также отреагировали провалом: падение британского FTSE 100 доходило до 8,8%, европейского Stoxx 600 – до 7% (худшие торги со времен глобального финансового кризиса 2008 г.). Немецкий DAX потерял 8%, фондовый индекс Италии упал на 12%. Однако такие колебания вполне ожидаемы, поскольку акции компаний в США и других странах интенсивно росли, несмотря на многочисленные риски. Только в 2019 г. S & P 500 прибавил 28,9%, Dow Jones – 22,3%, NASDAQ Composite – 35,2%.

23 марта руководство ФРС объявило о беспрецедентном расширении программы количественного смягчения. Для поддержки экономики регулятор запланировал в неограниченном объёме скупать облигации на фондовом рынке, опираясь на предыдущий опыт. Стоимость приобретённых активов на балансе ФРС в 2008-2015 гг. выросла с 8,9 млрд. долл. до 4,5 трлн. долл. В 2017 г. ФРС объявляла о программе количественного ужесточения и продавала активы: к сентябрю 2019-го стоимость ценных бумаг уменьшилась до 3,7 трлн. долл. В начале марта 2020 г. баланс ФРС составлял около 4,3 трлн. долл. – близко 20% от ВВП.

23 марта ФРС США снизила процентную ставку до 0-0,25% годовых. На это позитивно отреагировали фондовые рынки. 24 марта по итогам азиатской сессии индикатор Шанхайской биржи SSE Composite вырос на 2,34%, а японский Nikkei – на 7,13%. При этом в ходе торгов на европейских площадках французский индекс CAC 40 вырос на 7%, английский FTSE 100 – на 6,8%, а немецкий индекс DAX – на 9,2%. В начале торгов промышленный индекс Dow Jones прибавлял порядка 9%, корпоративный S&P 500 – 7,7%, а высокотехнологичный NASDAQ – 6,7%.

Ситуация на валютных рынках. На фоне известий по поводу Covid-19 все основные валюты развивающихся стран, отслеживаемые агентством Bloomberg, ослабли по отношению к доллару на 10-20%. Австралийская валюта упала до минимума с 2003 года, норвежская крона упала более чем на 16%. Отток капитала с развивающихся рынков к середине марта вырос до рекордного уровня, достигнув 30 млрд. долл. за 45 дней.

Ситуация в секторе государственных финансов. Борьба с пандемией Covid-19 привела глобализированный и взаимосвязанный мир к социальной разобщенности, разделению и изоляции. Каждая страна вырабатывает меры

защиты, финансовой и социальной поддержки исходя из ситуации и возможностей.

Сенат Конгресса США принял законопроект о мерах помощи американской экономике в размере 2,2 трлн. долл.: 500 млрд. долл. на оказание помощи наиболее пострадавшим отраслям экономики, 350 млрд. – на кредитование малого и среднего бизнеса, 0,5 трлн. долл. на одноразовые выплаты американским домохозяйствам с целью поддержания платежеспособного спроса, 100 млн. системе здравоохранения на дополнительную закупку лекарств и медицинской техники, 250 млрд. планируется для выплаты пособий по безработице.

Правительство Великобритании на поддержку бизнеса выделило 330 млрд. фунтов стерлингов (388 млрд. долл. США), что составляет более 15% ВВП страны. В Германии создается Фонд экономической стабильности (500 млрд. евро.) который будет инвестировать в частные компании в обмен на выкуп доли в их собственности, а также предоставлять кредитные гарантии. 100 млрд. евро пойдут на программы поддержки бизнеса через государственный банк KfW. Будет убран закрепленный в Конституции предельный порог государственного долга. В Италии правительство выделило на антикризисные меры 25 млрд. евро.

Принятие таких антикризисных мер и уменьшение налоговых поступлений вследствие остановки целых отраслей экономики приведут к разбалансировке доходной и расходной частей государственных бюджетов, что может спровоцировать бюджетные кризисы.

Актуализируются долговые кризисы. Еще в ноябре 2019 г. МВФ оценивал мировой долг в 188 трлн. долл., что составляет 230% от ВВП. 7 марта 2020 г. Ливан объявил дефолт, отложив погашение евробондов на 1,2 млрд. долл. Это первый случай в истории страны со времен обретения независимости в 1943 г. Долговая нагрузка – 170% ВВП. Экономика страны находится в тяжелом кризисе с октября 2019 г., ливанский фунт «обвалился» на 40%. В перспективе долговые кризисы или реструктуризации суверенных долгов могут произойти как в развивающихся странах, так и в странах с развитой экономикой, исходя из опыта предыдущих лет.

В отношении возможности разворачивания кризисных явлений в денежно-кредитной сфере и прежде всего в банковских системах следует отметить, что в большинстве стран мира принимаются хорошо известные меры смягчения политики: снижаются ставки рефинансирования, банки получают поддержку центральных банков. Однако в ближайшие месяцы ситуация может измениться – могут возникнуть панические настроения у населения (досрочное снятие депозитов), увеличится доля «плохих» кредитов в соответствующих портфелях банков, вырастет спрос на кредиты как со стороны населения, так и со стороны бизнеса.

Предпосылки и проявление финансово-экономического кризиса в Украине. За всю историю независимости и построения рыночной экономики по рекомендациям и прямым указаниям известных международных институтов Украина испытала разрушительные воздействия практически всех видов финансовых кризисов: государственный бюджет составлялся и выполнялся с большим дефицитом, осуществлялся его секвестр; несколько раз наступали долговые кризисы; потери от банковского кризиса 2014-2017 года составили около 40% ВВП, количество банков сократилось вдвое; перманентные валютные кризисы обесценили гривну в период 1996-2020 гг. более чем в 15 раз; фондовый рынок практически не развит.

При этом, нуждаясь в финансовой поддержке, Украина неукоснительно выполняла требования международных кредиторов – ввела плавающий режим валютного курса, провела пенсионную реформу, создала рынки энергоресурсов по мировым ценам, повысила тарифы на коммунальные услуги, открывает рынок земли.

Обесценение гривны и перманентные спады экономики под влиянием внешних и внутренних факторов привели к тому, что по уровню ВВП на душу населения в долларовом эквиваленте в текущих ценах Украина находится на 125 месте в мире с величиной показателя 3 592,2 дол. США и является одной из самых бедных стран в Европе.

Исходя из наведенных тенденций как предпосылок разворачивания финансово-экономического кризиса в Украине можно предположить, что прежде всего кризис затронет сферу государственных финансов и валютный рынок. В дальнейшем карантинные мероприятия приведут если не к банкротствам, то значительному уменьшению работающих компаний реального сектора экономики и сферы услуг, снижению доходов населения, уменьшению объемов розничной и международной торговли, увеличению кредитной нагрузки на банковскую систему, увеличению количества безработных.

Выводы и предложения. Предложенный методологический подход группирования, анализа причин, проявлений и индикаторов разворачивания финансовых кризисов, их влияния на экономику, использования мер преодоления кризисных явлений апробирован на идентификации факторов и индикаторов эскалации новейших глобального и национальных финансово-экономических кризисов. Отличительной чертой новейших кризисов является практически одновременное влияние триггера Covid-19 на валютные и фондовые рынки большинства стран мира, падение экономической активности вследствие карантинных мер, разобщенность и жесткость принимаемых национальными правительствами решений, повышение социального напряжения в

обществе. В ближайшей перспективе следует ожидать разбалансировки государственных бюджетов, падения производства товаров и услуг, снижения спроса и предложения, ухудшения условий международной торговли, увеличения количества безработных. Предпосылки и проявления финансово-экономического кризиса в Украине позволяют говорить о высоких рисках значительного падения экономики.

Список литературы:

1. Laeven L., Valencia F. Systemic Banking Crises Revisited Prepared. IMF Working Paper.WP/18/206. September 2018. 48 p.

2. Хлопунова М.В. Банковские кризисы: содержание, истоки и распространение // Экономика и менеджмент инновационных технологий. 2015. № 6. Ч. 2 [Электронный ресурс]. URL: <http://ekonomika.snauka.ru/2015/06/9270>.

3. Brunnermeier M., Oehmke M. Bubbles, Financial Crises, and Systemic Risk. Handbook of the Economics of Finance. Amsterdam: Elsevier. 2013. [Электронный ресурс]. URL: https://scholar.princeton.edu/sites/default/files/05c_Brunnermeier_Oehmke_Systemic_Risk_website_0.pdf.

4. Валютный Д. Анатомия финансового кризиса: валютный, долговой, фондовый и банковский. Резюме. [Электронный ресурс]. URL: <https://docplayer.ru/26342781-Anatomiya-finansovogo-krizisa-valyutnyy-dolgovoy-fondovyy-i-bankovskiy-rezyume.html>.

5. Францева-Костенко Е.Е. Финансовые кризисы: сущность и формы проявления. Альманах современной науки и образования. Тамбов: Грамота. 2010. № 12 (43). С. 197-200. [Электронный ресурс]. URL: www.gramota.net/materials/1/2010/12/59.html.

6. Политическое измерение мировых финансовых кризисов. Феноменология, теория, устранение. М.: Научный эксперт. 2012. 632 с.

7. Каджемоян А.А., Казакова А.В. Различные подходы к определению финансового кризиса // Economics. 2016. № 4(13). С. 6-12. [Электронный ресурс]. URL: <https://economic-theory.com/blizhajshij-nomer/ekonomicheskaya-teoriya/109-razlichnye-podkhody-k-opredeleniyu.html>.

8. Сучасні тенденції трансформації світової фінансової системи : монографія / за заг. ред. к.е.н., с.н.с. О.О.Сльозко (Борзенко), к.е.н., с.н.с. Т.О.Панфілової, к.е.н. С.В.Терещенко. К.: Інститут світової економіки і міжнародних відносин НАН України, 2014. 358 с.

9. Рустамов Э. Финансовые кризисы: источники, проявления, последствия. [Электронный ресурс]. URL: <https://institutiones.com/general/2259-finansovye-krizisy-istochniki-proyavleniya-posledstviya.html>.

#3(55), 2020 część 3

Wschodnioeuropejskie Czasopismo Naukowe
(Ukraina, Kijów)

Czasopismo jest zarejestrowane i publikowane w Polsce. W czasopiśmie publikowane są artykuły ze wszystkich dziedzin naukowych. Czasopismo publikowane jest w języku polskim, angielskim, niemieckim i rosyjskim.

Artykuły przyjmowane są do dnia 30 każdego miesiąca.

Częstotliwość: 12 wydań rocznie.

Format - A4, kolorowy druk

Wszystkie artykuły są recenzowane

Każdy autor otrzymuje jeden bezpłatny egzemplarz czasopisma.

Bezpłatny dostęp do wersji elektronicznej czasopisma.

Zespół redakcyjny

Redaktor naczelny - Adam Barczuk

Mikołaj Wiśniewski

Szymon Andrzejewski

Dominik Makowski

Paweł Lewandowski

Rada naukowa

Adam Nowicki (Uniwersytet Warszawski)

Michał Adamczyk (Instytut Stosunków Międzynarodowych)

Peter Cohan (Princeton University)

Mateusz Jabłoński (Politechnika Krakowska im. Tadeusza Kościuszki)

Piotr Michalak (Uniwersytet Warszawski)

Jerzy Czarnecki (Uniwersytet Jagielloński)

Kolub Frennen (University of Tübingen)

Bartosz Wysocki (Instytut Stosunków Międzynarodowych)

Patrick O'Connell (Paris IV Sorbonne)

Maciej Kaczmarczyk (Uniwersytet Warszawski)

#3(55), 2020 part 3

East European Scientific Journal
(Ukraine, Kiev)

The journal is registered and published in Poland. The journal is registered and published in Poland. Articles in all spheres of sciences are published in the journal. Journal is published in **English, German, Polish and Russian.**

Articles are accepted till the 30th day of each month.

Periodicity: 12 issues per year.

Format - A4, color printing

All articles are reviewed

Each author receives one free printed copy of the journal

Free access to the electronic version of journal

Editorial

Editor in chief - Adam Barczuk

Mikołaj Wiśniewski

Szymon Andrzejewski

Dominik Makowski

Paweł Lewandowski

The scientific council

Adam Nowicki (Uniwersytet Warszawski)

Michał Adamczyk (Instytut Stosunków Międzynarodowych)

Peter Cohan (Princeton University)

Mateusz Jabłoński (Politechnika Krakowska im. Tadeusza Kościuszki)

Piotr Michalak (Uniwersytet Warszawski)

Jerzy Czarnecki (Uniwersytet Jagielloński)

Kolub Frennen (University of Tübingen)

Bartosz Wysocki (Instytut Stosunków Międzynarodowych)

Patrick O'Connell (Paris IV Sorbonne)

Maciej Kaczmarczyk (Uniwersytet Warszawski)

**Dawid Kowalik (Politechnika
Krakowska im. Tadeusza Kościuszki)**

**Peter Clarkwood(University College
London)**

**Igor Dziedzic (Polska Akademia
Nauk)**

**Alexander Klimek (Polska Akademia
Nauk)**

**Alexander Rogowski (Uniwersytet
Jagielloński)**

Kehan Schreiner(Hebrew University)

**Bartosz Mazurkiewicz (Politechnika
Krakowska im. Tadeusza Kościuszki)**

**Anthony Maverick(Bar-Ilan
University)**

**Mikołaj Żukowski (Uniwersytet
Warszawski)**

**Mateusz Marszałek (Uniwersytet
Jagielloński)**

**Szymon Matysiak (Polska Akademia
Nauk)**

**Michał Niewiadomski (Instytut
Stosunków Międzynarodowych)**

Redaktor naczelny - Adam Barczuk

1000 kopii.

**Wydrukowano w Ukraina, Kijów,
Pobedy Avenu, 56/1, Biuro 115**

**Sp. z o.o."Grupa Konsultingowa
"Образование и наука"**

**Ukraina, Kijów, Pobedy Avenu, 56/1,
Biuro 115**

E-mail: info@eesa-journal.com,

<http://eesa-journal.com/>

**Reprezentacja czasopisma naukowego
w krajach afrykańskich.**

Republika Angoli.

ADAMSMAT_SU_LDA,

**Sede: Rio Longa_ prédio Z11 Quarteirão Z,
N*23, Município: BELAS, província: LUANDA**

E_mail: Adamsmat@mail.ru

Contribuinte n* 5417331007

Tel:+244-929527658

**Dawid Kowalik (Politechnika
Krakowska im. Tadeusza Kościuszki)**

**Peter Clarkwood(University College
London)**

**Igor Dziedzic (Polska Akademia
Nauk)**

**Alexander Klimek (Polska Akademia
Nauk)**

**Alexander Rogowski (Uniwersytet
Jagielloński)**

Kehan Schreiner(Hebrew University)

**Bartosz Mazurkiewicz (Politechnika
Krakowska im. Tadeusza Kościuszki)**

**Anthony Maverick(Bar-Ilan
University)**

**Mikołaj Żukowski (Uniwersytet
Warszawski)**

**Mateusz Marszałek (Uniwersytet
Jagielloński)**

**Szymon Matysiak (Polska Akademia
Nauk)**

**Michał Niewiadomski (Instytut
Stosunków Międzynarodowych)**

Editor in chief - Adam Barczuk

1000 copies.

**Printed in the Ukraine, Kiev, Pobedy
Avenue, 56/1, office 115**

**LLC "Consulting group
"Образование и наука"**

**Ukraine, Kiev, Pobedy Avenue, 56/1,
office 115**

E-mail: info@eesa-journal.com,

<http://eesa-journal.com/>

**Representation of a scientific journal in
African countries:**

Republic of Angola

ADAMSMAT_SU_LDA,

**Sede: Rio Longa_ prédio Z11 Quarteirão Z,
N*23, Município: BELAS, província: LUANDA**

E_mail: Adamsmat@mail.ru

Contribuinte n* 5417331007

Tel:+244-929527658